

7 Garnissage et sellerie

70 GENERALITES

71 GARNISSAGE INTERIEUR DE CAISSE

72 GARNISSAGE D'OUVRANTS LATERAUX

73 GARNISSAGE D'OUVRANTS NON LATERAUX

74 TABLETTES ET PLAGE ARRIERE

75 ARMATURES ET GLISSIERES DE SIEGES AVANT

76 ARMATURES ET GLISSIERES DE SIEGES ARRIERE

77 GARNISSAGE DE SIEGES AVANT

78 GARNISSAGE DE SIEGES ARRIERE

79 ACCESSOIRES DE SIEGES

JE0A - JE0D - JE0E - SE0E - JE0J

Garnissages et sellerie

Sommaire

	Pages		Pages
70 GENERALITES		75 ARMATURES ET GLISSIERES DE SIEGES AVANT	
Sécurité - Outillage	70-1	A Siège complet	75-1
		B Glissières et réhausse E1	75-3
		C Glissières mécaniques et embase pivotante	75-5
		D Sièges électrique	75-7
71 GARNISSAGE INTERIEUR DE CAISSE			
Vue d'ensemble	71-1	76 ARMATURES ET GLISSIERES DE SIEGES ARRIERE	
A Garniture de pavillon	71-2	A Sièges complets	76-1
B Médaillons de pavillon	71-8	B Armature et socle fixe E1 et à rails	76-2
C Garniture de passage de roue arrière	71-9	C Armature et socle à glissières	76-3
D Garniture de pied milieu	71-10	D Rails et coulisseaux	76-4
E Garniture de bas de marche	71-11		
F Plancher avant	71-12	77 GARNISSAGE DE SIEGES AVANT	
G Plancher arrière à ancrages	71-13	A Garniture de dossier	77-1
H Plancher arrière à rails	71-15	B Garniture d'assise	77-3
72 GARNISSAGE INTERIEUR DE CAISSE		78 GARNISSAGE DE SIEGES ARRIERE	
A Garniture de portes avant	72-1	A Garniture d'assise	78-1
B Garniture de portes arrière	72-5	B Garniture de dossier	78-2
73 GARNITURE D'OUVRANTS NON LATERAUX		79 ACCESSOIRES DE SIEGES	
A Garniture de capot avant	73-1	Accoudoirs avant	79-1
B Garniture de hayon	73-2	Accoudoir arrière	79-1
C Ebénisterie de hayon avec lunette ouvrante	73-3		
74 TABLETTES ET PLAGE ARRIERE			
A Rideaux pare-soleil de hayon	74-1		
B Rideau pare-soleil	74-2		
C Tablette aviation - Plage arrière	74-3		

IMPORTANT

Pour toutes interventions sur AIRBAG ou PRETENSIONNEURS, il est impératif de consulter le chapitre 88.

Attention aux chocs sous caisse prendre les précautions nécessaires de protection des Boîtiers électroniques (voir fascicule AIRBAG).

COUPLES DE SERRAGE

Il est impératif de respecter les couples de serrage indiqués.

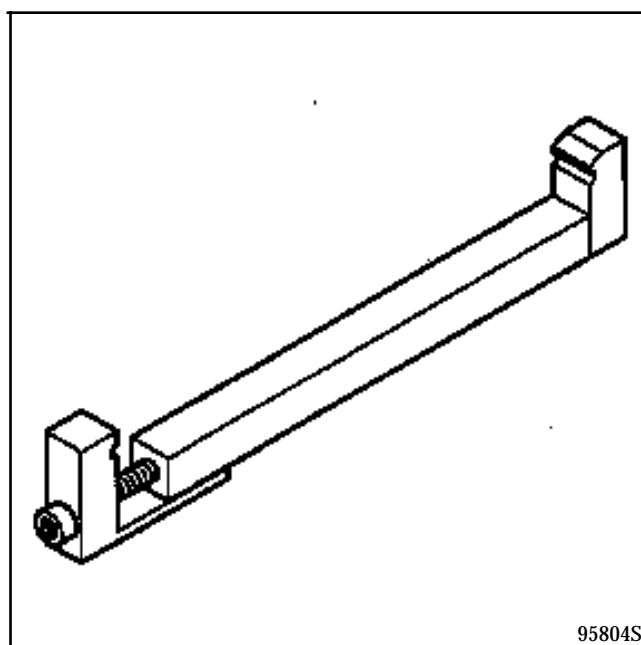

Car. 1253 outil conçu pour la dépose repose des vérins de réhausse (réhausse de siège avant).

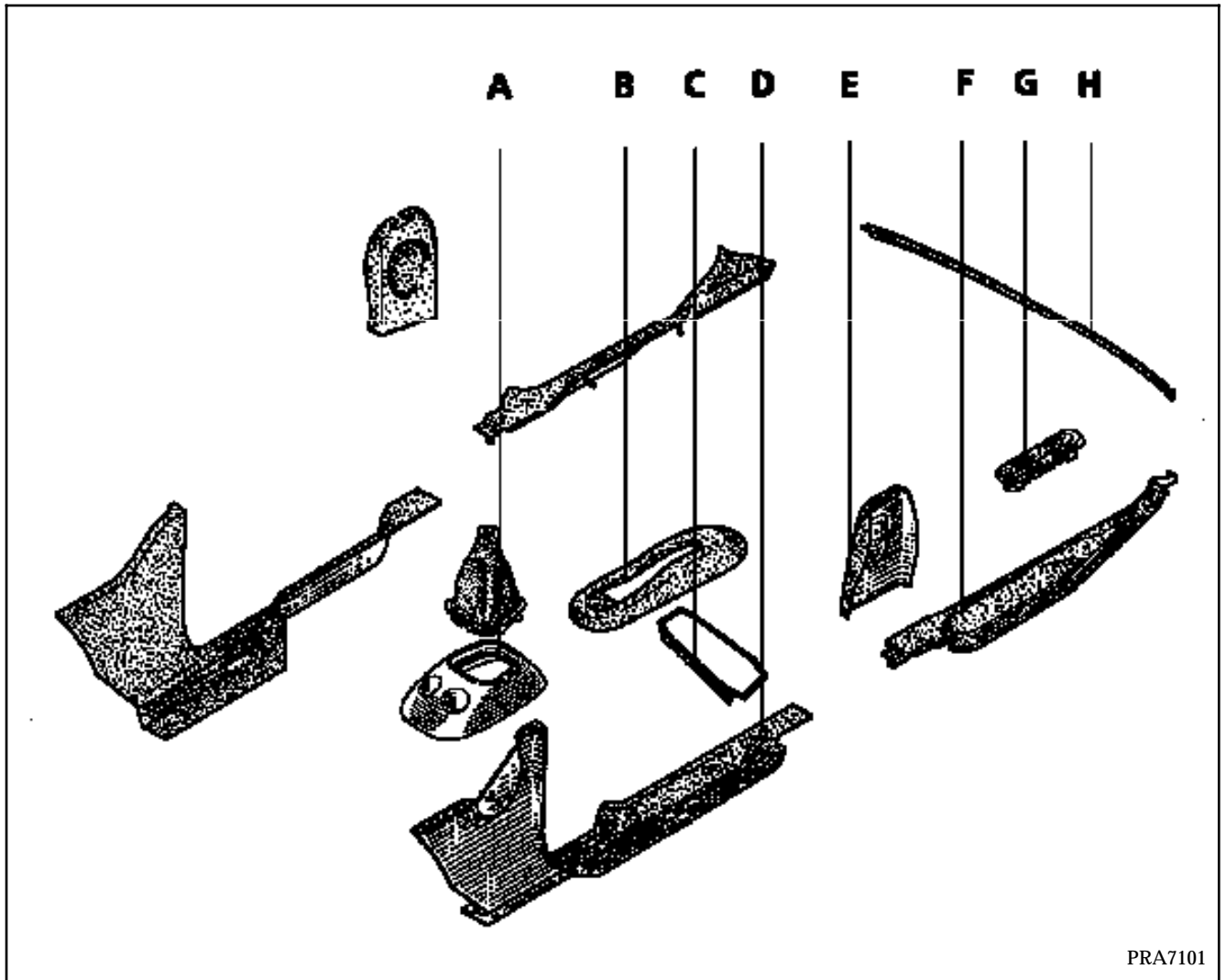

PRA7101

Ebénisteries intérieures :

- A Console de levier de vitesses
- B Console de frein de parking
- C Encadrements de coffres de rangement avant
- D Garniture inférieure pied avant (bas de marche)
- E Capotages d'enrouleurs avant
- F Bas de marche arrière
- G Caches ancrages
- H Seuil de moquette arrière

GARNISSAGE INTERIEUR DE CAISSE

Garniture de pavillon

71 A

Comme pour les versions J11 et J63, ce garnissage tissu se compose de 4 parties :

- trois médaillons collés sur le pavillon.
- une "garniture tendue" (ceinture de pavillon, montants et traverses).

Ces parties peuvent être remplacées séparément (tissu vendu au décimètre en 145 mm de large).

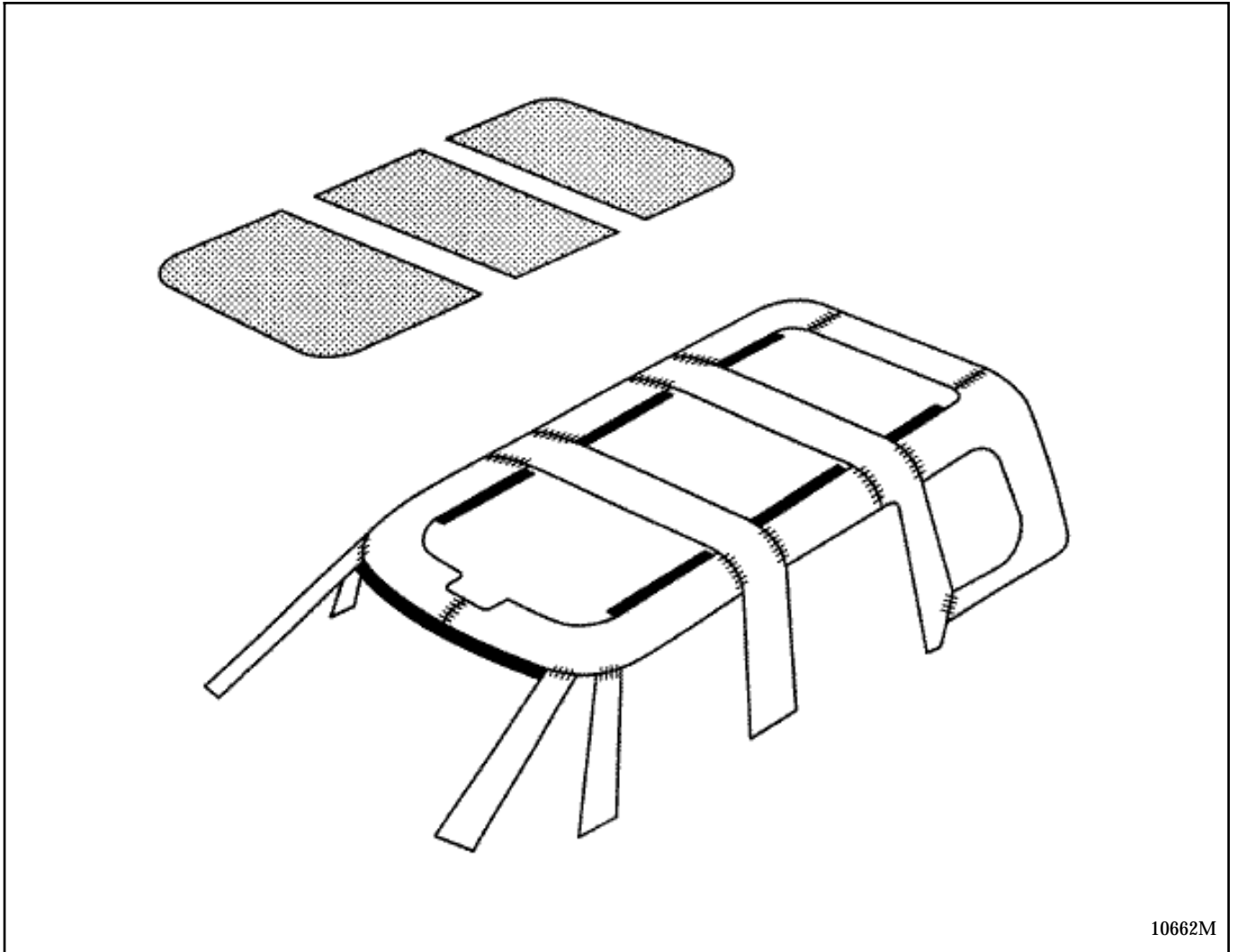

REPLACEMENT D'UN GARNISSAGE COMPLET

Outillage nécessaire :

Ciseaux, pinceau, spatule plastique, pinces à linge.

Cette opération ne nécessite ni la dépose des custodes, ni du pare-brise.

Déposes préliminaires :

Débrancher la batterie.

Déposer :

- les rétroviseurs,
- les déflecteurs avant,
- les joints d'étanchéité de portes,
- les rotules de vérins de hayon,
- les plafonniers,
- les garnissages de passage de roue,
- les poignées d'ouverture de custodes,
- les fixations de ceintures de sécurité,
- les enjoliveurs d'enrouleur ceintures de sécurité avant,
- les grilles et les HP,
- la plage avant de planche de bord (voir chapitre 57),
- les joncs de finition de pare-brise,
- les pare-soleil et leurs lyres (à changer),
- la console de pavillon (voir chapitre 82),

Dépose garniture tissu :

Désangler au niveau des traverses supérieures en commençant dans les arrondis avec une pince à becs.

- Rembordements simples sur les parties transversales sans profil d'anglaison,
- Sur les parties longitudinales sortir le profil d'anglaison cousu.

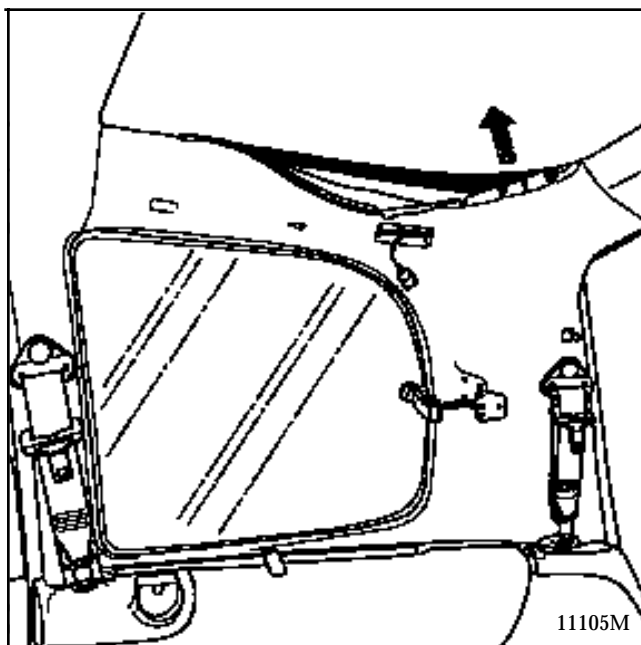

11105M

Déposer :

- les adhésifs d'étanchéité d'encadrements d'ouvrants et décoller les doubles face restant,
- le garnissage.

POSE DE LA GARNITURE DE PAVILLON

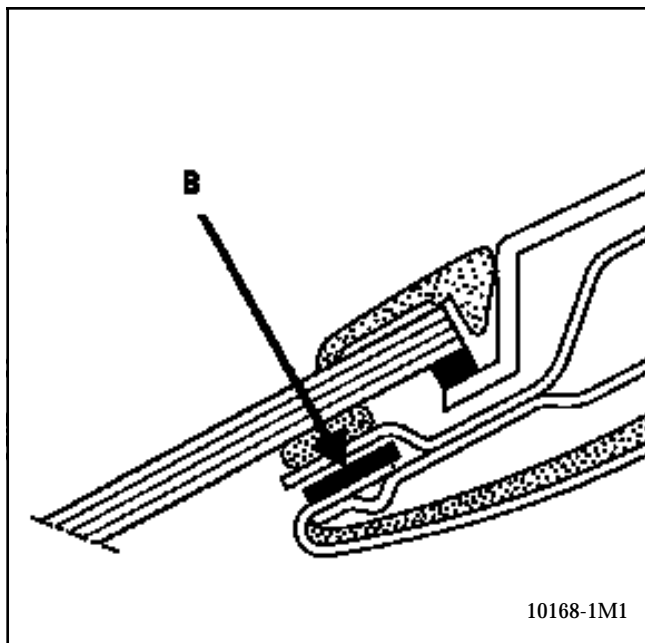

Placer de l'adhésif double face 60 25 109 787 sur toutes les feuillures de montants et d'encadrements d'ouvrants.

Engager l'anglaise (B) dans la traverse supérieure de pare-brise.

Centrer la partie arrière de la garniture sur la traverse supérieure de baie de hayon.

Tendre le tissu pour faire dépasser la partie arrière du garnissage de **10 à 20 mm** par rapport à la baie de hayon.

Le maintenir à l'aide de pinces à linge.

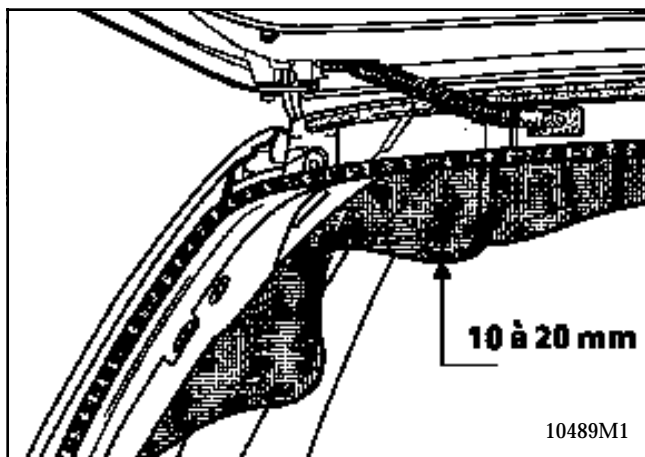

Engager les anglaises (B) entre brancards et pavillon au-dessus des portes AV, portes AR et custodes AR.

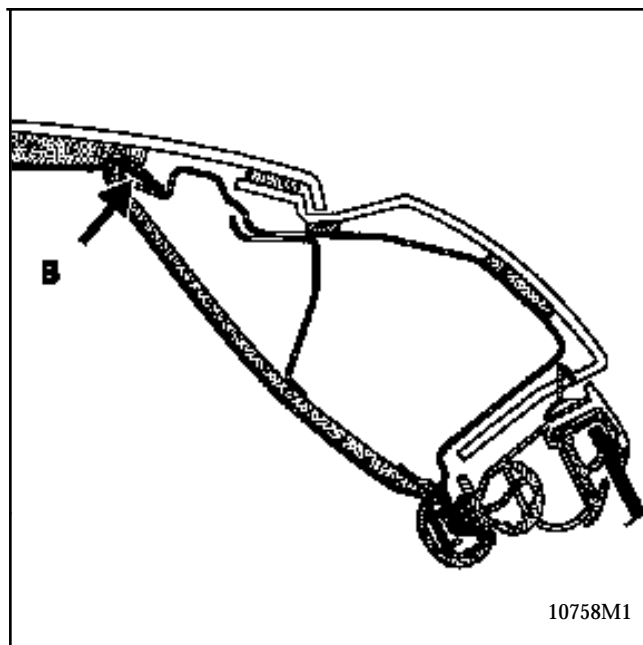

Glisser le tissu entre les traverses (AV, milieu, AR) et le garnissage de pavillon à l'aide d'une spatule plastique.

Tendre modérément le tissu sur les montants, le rabattre sur l'extérieur et l'adhérer sur le double face :

- Feuillures de montants de pare-brise,
- Feuillures de montants de faux déflecteurs,
- Feuillures d'encadrement de portes avant,
- Feuillures d'encadrement de portes arrière,
- Feuillures de custodes,
- Feuillures de baie de hayon,

Couper les surplus à 5 mm du périmètre des encadrements.

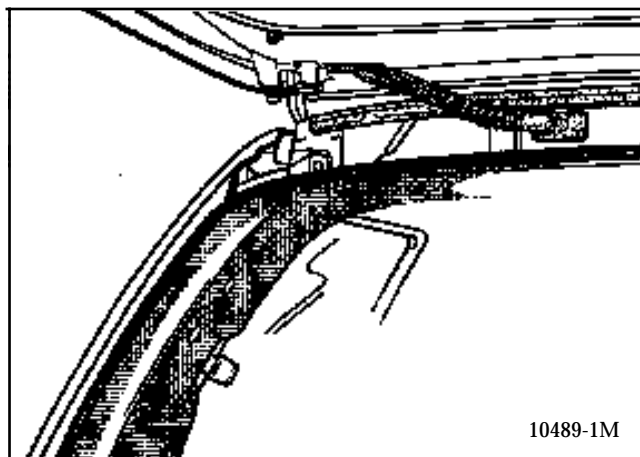

Placer, sous les joints d'étanchéité de portes un adhésif noir d'étanchéité largeur 19 mm.

Poser :

- les joints d'étanchéité de portes,
- les joncs plastique sur les feuillures et couper l'excédent de tissu dans les zones de collage des déflecteurs.

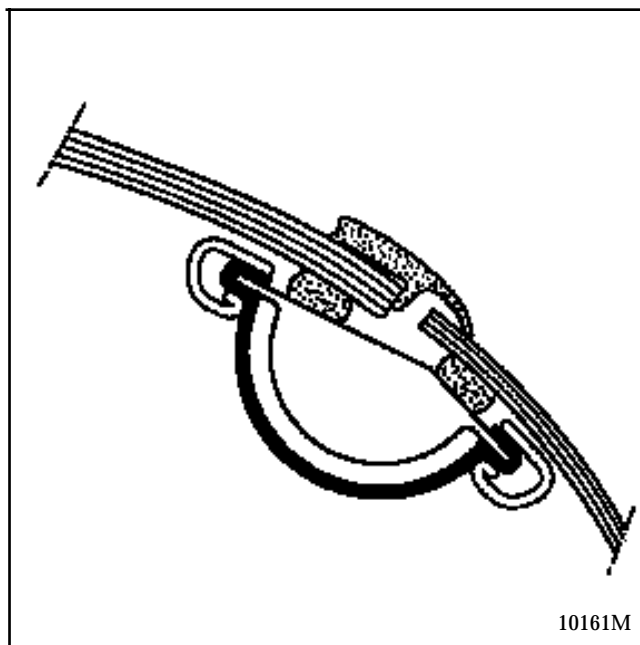

Reposer :

- les déflecteurs (voir chapitre 54),
- les rétroviseurs,
- l'habillage intérieur.

GARNISSAGE INTERIEUR DE CAISSE

Garniture de pavillon

71 A

REPLACEMENT D'UN GARNISSAGE d'ENCADREMENT de CUSTODE

Outillage nécessaire

- Machine à coudre manuelle ou aiguille courbée
- Ciseaux, pinceau, spatule plastique.

Produits nécessaires

- Colle à garnissage aérosol ou pot (gel néoprène).
- Adhésif double face 60 25 109 787.

Adhésif imperméable (sous les joints d'étanchéité de portes).

- Fil polyamide de la couleur du garnissage.

DEPOSE

Déposer :

- les joints d'étanchéité de custode et de hayon,
- le garnissage de passage de roue,

Dégager l'environnement de la partie à remplacer

Bien dégager la zone de couture.

Découdre soigneusement sans arracher le garnissage restant.

REPOSE

Placer le garnissage décousu sur le tissu neuf en respectant le sens de la trame.

Tracer les contours en laissant un surplus de **20 mm** sur tout le périmètre pour le tendre lors de son collage (sauf dans la zone de la baguette d'anglaisage).

Coudre la baguette récupérée sur l'ancien garnissage.

Présenter le morceau neuf.

Aligner les bordures des 2 garnissages.

Les mettre en place par quelques points de couture ou des pinces (retour de **5 à 10 mm**).

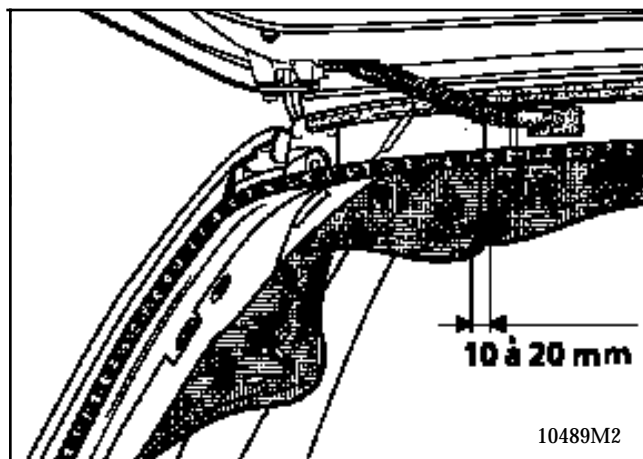

GARNISSAGE INTERIEUR DE CAISSE

Garniture de pavillon

71**A**

A l'aide d'un stylo tracer la ligne de couture (sur les trous d'origine) pour faciliter le guidage.

Effectuer une couture en s'alignant sur les trous d'origine (avec du fil de la couleur du garnissage).

Utiliser de préférence une mini machine à coudre manuelle ou électrique qui assure un point de qualité.

Remplacer le double face.

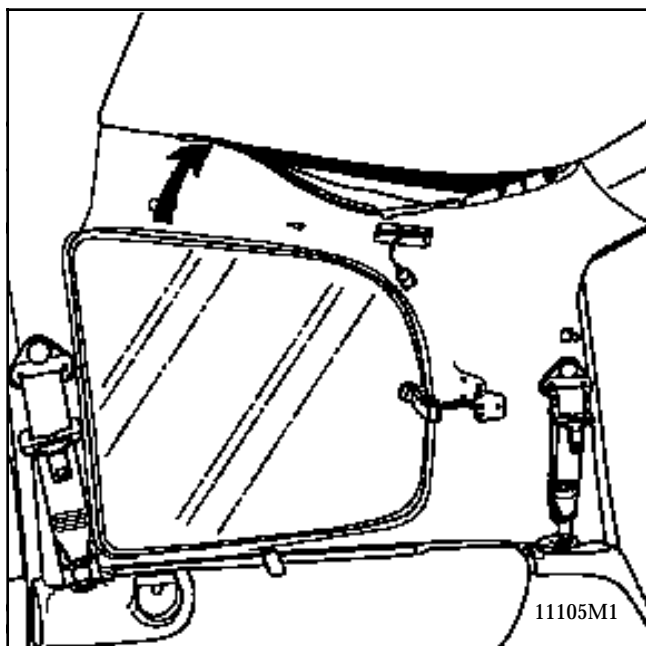

Anglaiser en commençant par les baguettes.

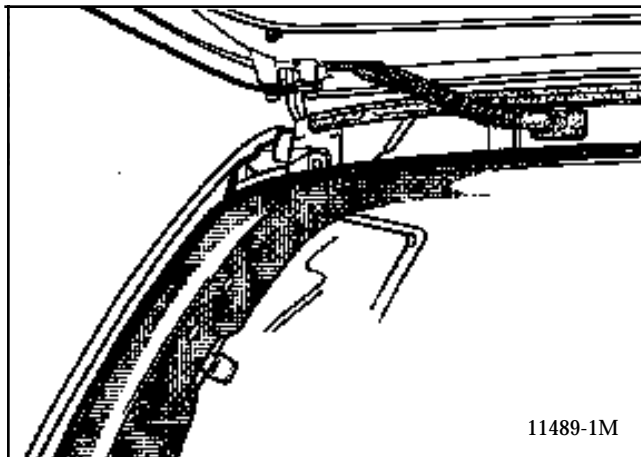

Tendre le garnissage et le coller sur le double face.

Découper l'excédent de tissu.

Replacer l'adhésif d'étanchéité et les joints de portes.

Finition de l'environnement.

MEDAILLONS de PAVILLON

Lors de la pose d'un médaillon de pavillon neuf utiliser la "Colle contact spéciale auto" suivant la gamme ci-contre.

ATTENTION

Lorsque la voiture est équipée de toits ouvrants :

- tracer et découper les emplacements des toits sur les mousses,
- coler les mousses sur le pavillon,
- coller la feutrine sur le contre cadre et couper l'excédent,
- poser le jonc .

Protéger l'habitacle

Décoller l'ancien médaillon

Nettoyer la surface à encoller
à la spatule et au P120 si nécessaire

Dépoussiérer

Dégraissier au nettoyant de surface

Séchage

Marouflage du tissu périmétrique
(Ruban adhésif)

Repérer l'axe du médaillon et du pavillon

Enduire le médaillon neuf de colle
avec un pinceau de 40
(Laisser 75 mm tout autour sans colle)

Enduire le pavillon de colle
avec un pinceau de 40
(Laisser 50 mm tout autour sans colle)

Laisser sécher jusqu'à "Sec au toucher"

Coller repères contre repères en partant
du centre, tout réajustement sera
IMPOSSIBLE

Anglaiser sous les traverses
Nettoyer l'habitacle

DEPOSE

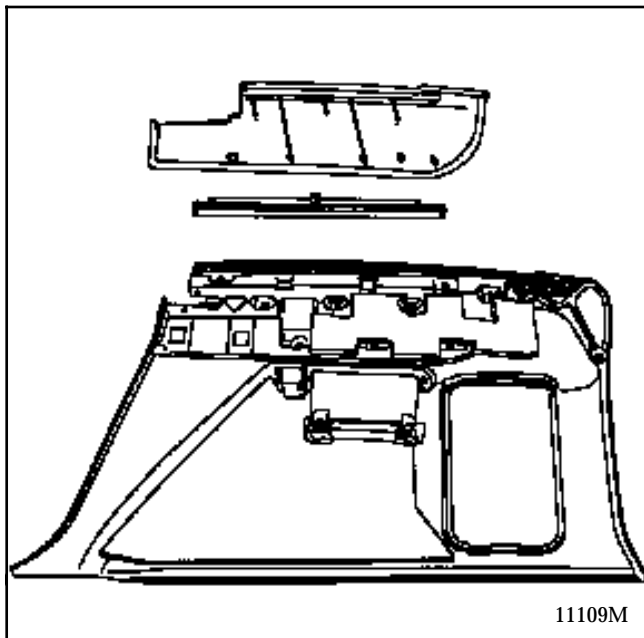

Déposer 4 fixations :

- arrière du bas de marche,
- 3 supérieures,
- arrière du garnissage.

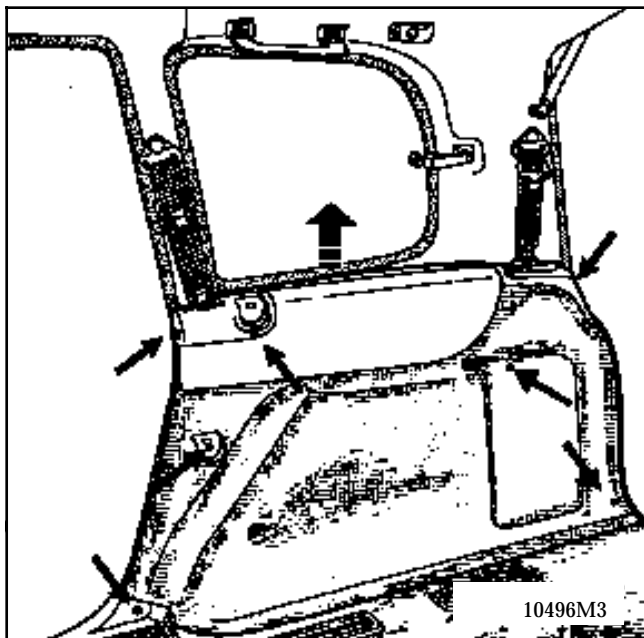

Déposer :

- la fixation intérieure,
- la fixation supérieure arrière du garnissage après avoir déclié la grille à l'aide d'un petit tournevis.

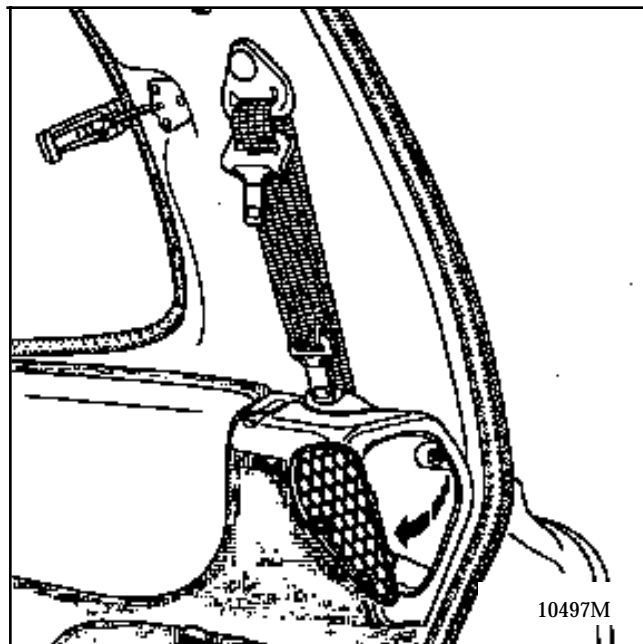

Lever l'ensemble de la garniture pour déboîter les 4 pinces plastique de maintien supérieur.

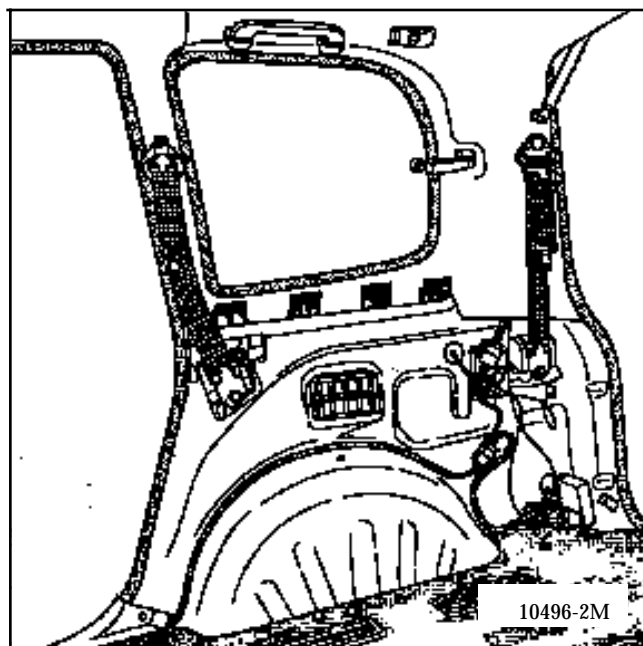

DEPOSE REPOSE ACCOUDOIR

Déposer la garniture de passage de roue.

Ôter les 12 vis (étoile 10).

Repose sans spécificité.

GARNISSAGE INTERIEUR DE CAISSE

Garniture de pied milieu

71 D

COUPLES DE SERRAGE (en daN.m)



Vis de fixation de ceinture de sécurité	2,5
Vis de fixation de renvoi de réglage	2,5

DEPOSE PARTIE SUPERIEURE

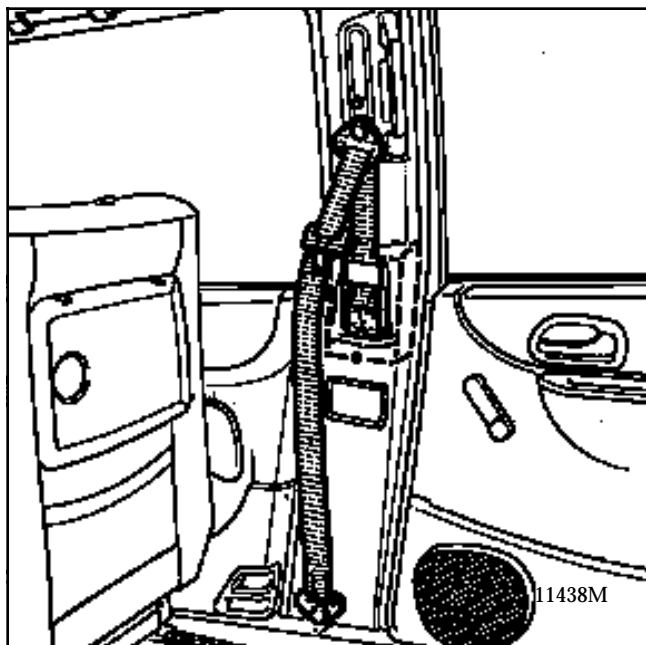

Déposer :

- la fixation de ceinture,
- la poignée de maintien,
- la fixation de cache enrouleur,
- le cache enrouleur en le tirant vers le bas de 15 mm pour sortir les clips supérieurs.

DEPOSE PARTIE INFERIEURE

Déposer :

- partiellement les parties basses des joints de portes avant et arrière,
- les bas de marche avant et arrière,
- le cache enrouleur,
- le support cendrier (4 clips dont 2 élastiques en partie inférieure).

Décoller la garniture et sa mousse

REPOSE PARTIE INFERIEURE

La coller avec la colle à garnissage néoprène.

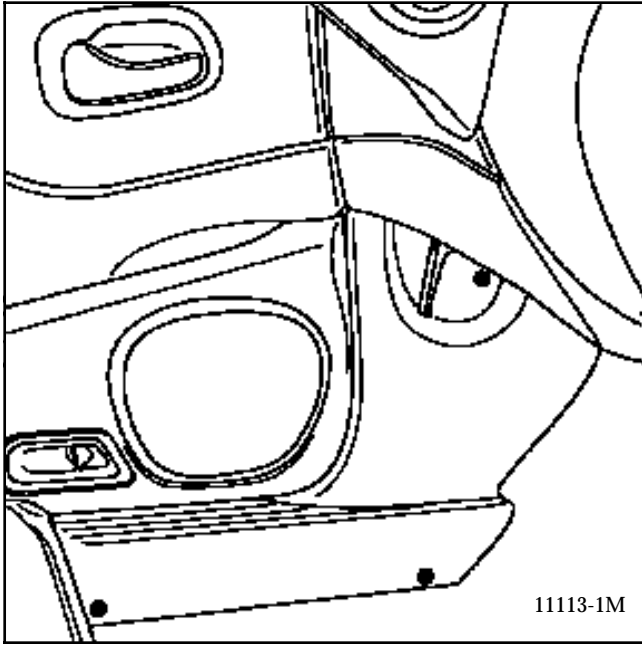

SEUIL AVANT

Déposer :

- les 3 fixations avant,
- les 3 fixations arrière.

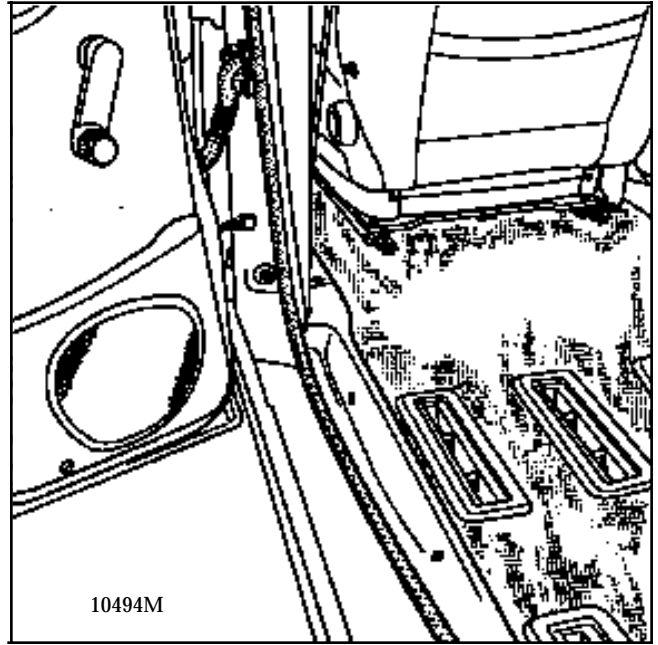
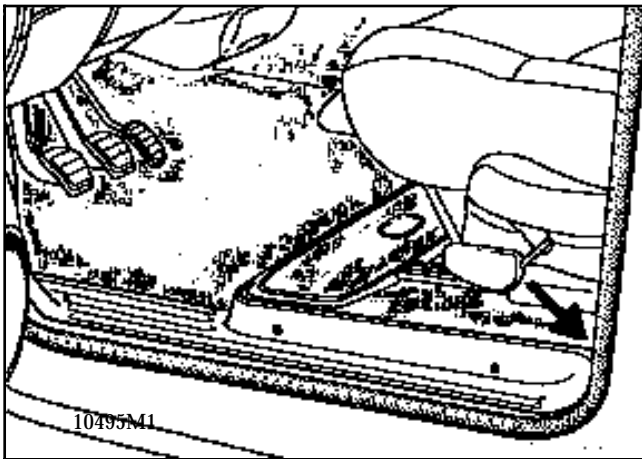

SEUIL ARRIERE

Déposer les 4 fixations.

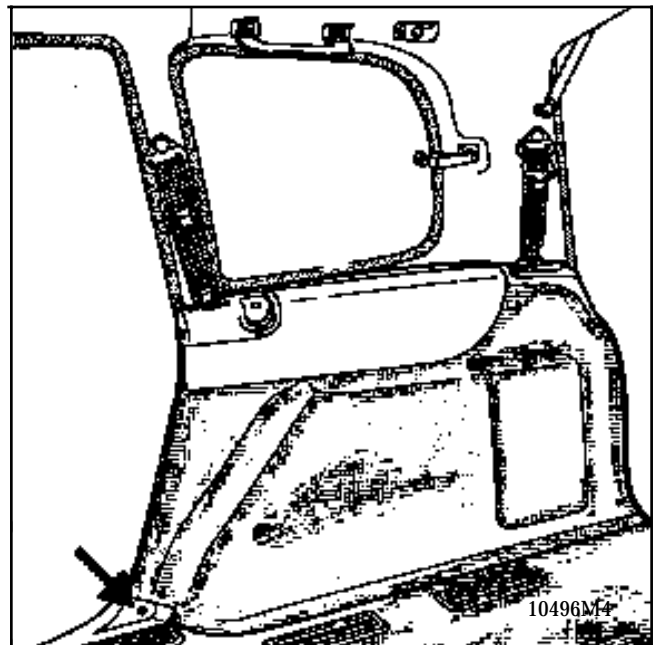

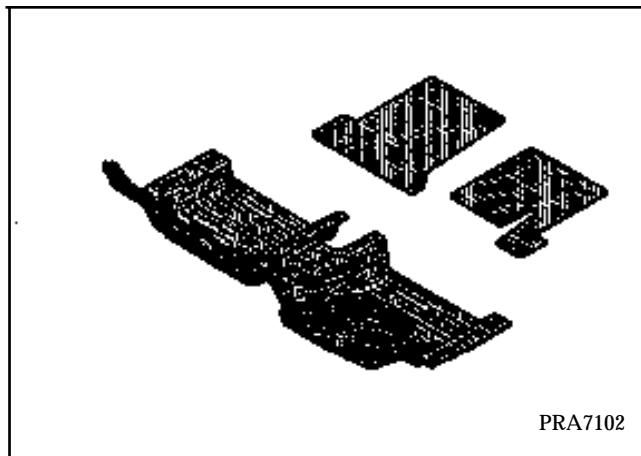

DEPOSE ENCADREMENT de RANGEMENT

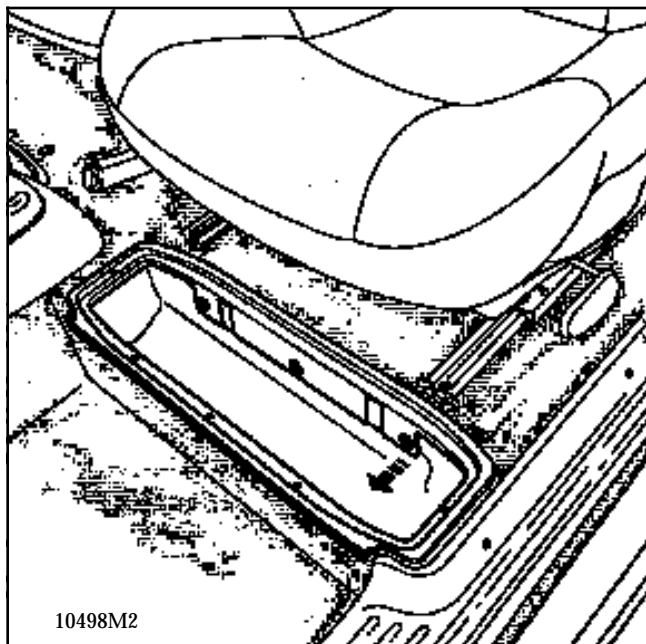

Ôter les 5 vis supérieures.

Extraire les 3 sapins en tirant sur le bord ou à la pince 77 11 171 249.

REPOSE

Sans spécificité.

DEPOSE MOQUETTE et INSONORISATION

Déposer :

- les bas de marche avant,
- le soufflet de levier de vitesses mécanique (4 clips latéraux),
- la vis de fixation arrière de console de levier de vitesses.

Déclipser les 2 fixations frontales en poussant vers l'avant.

Enlever le couvercle de boîte à fusibles.

Sortir l'ensemble moquette de cave à pieds.

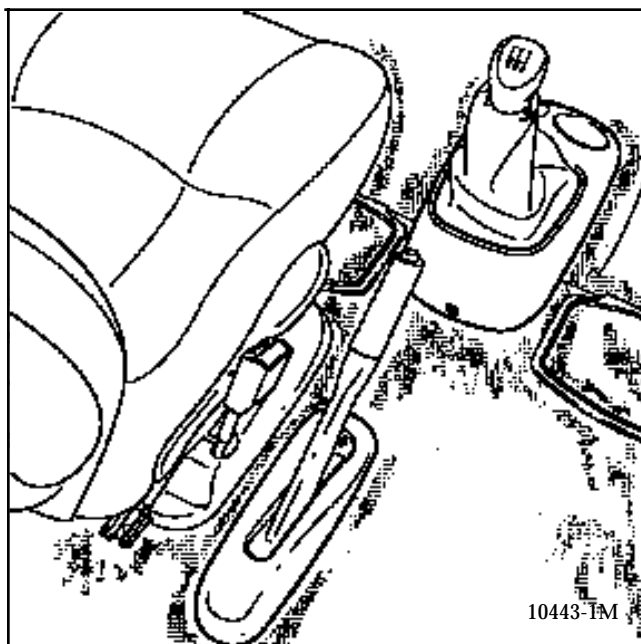

REPOSE Sans spécificité.

COUPLES DE SERRAGE (en daN.m)



Vis de fixation glissières de sièges avant

2

IMPORTANT

- **Avant la dépose**
- Brancher la valise XR25 sur le véhicule
- Mettre le contact
- Utiliser la fiche n°49 (sélecteur ISO sur S8 code)

D **4** **9**

Verrouiller le calculateur à l'aide de la valise XR25

par la commande

G **8** **0** *****

- Lorsque cette fonction est activée, toutes les lignes de mise à feu sont inhibées, le témoin airbag au tableau de bord et le barregraphe 14 gauche de la valise XR25 s'allument (**les boîtiers électroniques neufs sont livrés verrouillés**).
- **Attendre 2 secondes** la décharge automatique du boîtier.
- Couper le contact.

Déconnexion des prétensionneurs

Débrancher :

- la borne négative de la batterie,
- les prétensionneurs et sièges électriques suivant version.

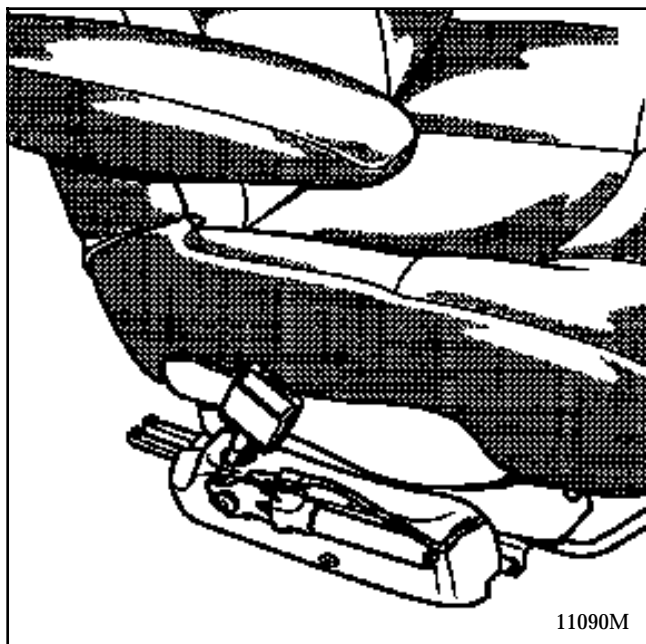

11090M

DEPOSE

Dévisser les 5 fixations de glissières des 2 sièges.

Déposer :

- la vis d'enjiveur de frein à main, le pousser en avant,
- la vis de console de commande de boîte et pousser l'ensemble vers l'avant,
- les 2 encadrements de boîtes de rangement (2x5 vis et 2x3 sapins).
- les 24 caches ancrages,
- les 2 garnissages de passage de roues,
- la baguette métallique de seuil arrière.

Déchausser partiellement le joint de hayon.

Décoller le seuil de hayon.

Sortir l'ensemble moquette, plateau isorel et insonorisation sans les dissocier.

GARNISSAGE INTERIEUR DE CAISSE

Plancher arrière à ancrages

71 G

COUPLES DE SERRAGE (en daN.m)



Vis de fixation glissières de sièges avant

2

REPOSE

Spécificités :

Centrer l'ensemble moquette et insonorisation par rapport aux bobines de sièges avant et à la commande de treuil de roue de secours.

Enduire chaque vis de cache ancrage avec un mastic d'étanchéité.

Coller le bord de la moquette de seuil de hayon avec du gel néoprène ou de la colle à chaud.

Reclipser la fenêtre de treuil de roue de secours.

Reposer les finitions.

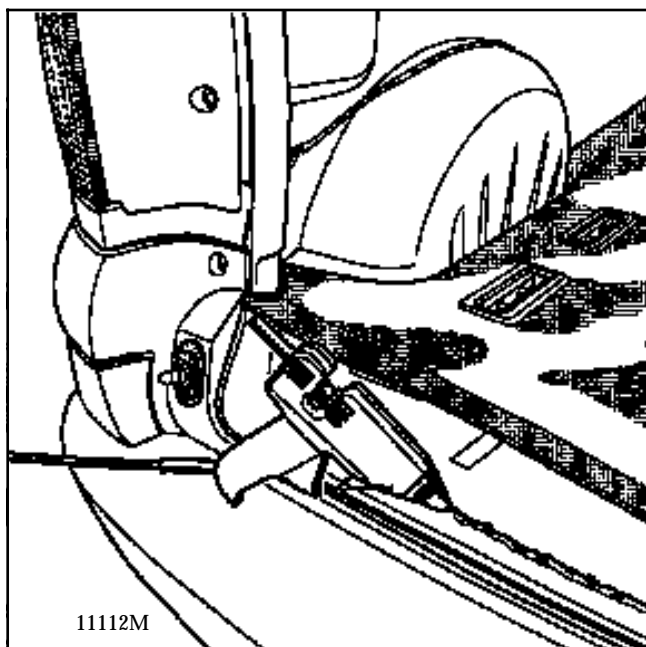

IMPORTANT:

Lorsque tout est remonté :

- vérifier à l'aide de la valise XR25 qu'aucune panne n'est présente sur le système.
- si tout est correct, déverrouiller le calculateur à l'aide de la commande

G	8	1	*
---	---	---	---
- vérifier que le barregraphe 14 gauche de la valise est éteint.

ATTENTION :

Tout manquement à ces prescriptions pourrait empêcher le fonctionnement normal des systèmes, voire provoquer un déclenchement intempestif de ceux-ci.

Vérifier l'allumage du voyant airbag sur le combiné d'affichage.

COUPLES DE SERRAGE (en daN.m)



Vis glissières de sièges	2
Vis de fixation rails sur plancher	1,2

IMPORTANT

- Avant la dépose
- Brancher la valise XR25 sur le véhicule
- Mettre le contact
- Utiliser la fiche n°49 (sélecteur ISO sur S8 code)

D **4** **9**

Verrouiller le calculateur à l'aide de la valise XR25

par la commande

G **8** **0** *****

- Lorsque cette fonction est activée, toutes les lignes de mise à feu sont inhibées, le témoin airbag au tableau de bord et le barregraphe 14 gauche de la valise XR25 s'allument (**les boîtiers électroniques neufs sont livrés verrouillés**).
- **Attendre 2 secondes** la décharge automatique du boîtier.
- Couper le contact.

Déconnexion des prétensionneurs

Débrancher :

- la borne négative de la batterie,
- les prétensionneurs et sièges électriques suivant version.

DEPOSE

Déposer les bas de marche avant et arrière.

Débrancher les prétensionneurs et sièges électriques suivant version.

Dévisser les 5 fixations des sièges avant.

Déposer :

- la vis d'enjoliveur de frein à main, le pousser en avant,
- la vis de console de commande de boîte ou porte verres suivant version, et pousser l'ensemble vers l'avant.

Sortir les sièges arrière.

Déposer les 2 garnitures de passages de roues arrière.

Repérer l'emplacement des rails.

Déposer les vis de fixation des rails (étoile 30).

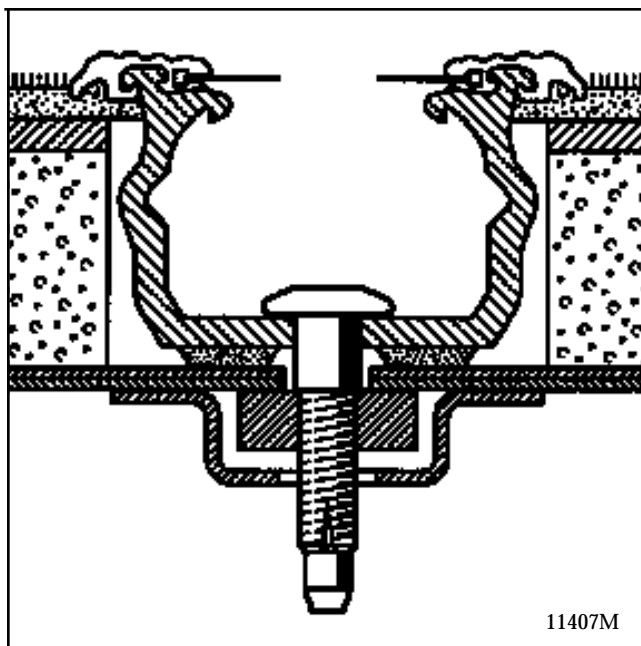

Déchausser partiellement le joint de hayon.

Déposer la baguette métallique de seuil de hayon.

Décoller le seuil de hayon.

Sortir l'ensemble moquette, plateau isorel et insonorisation sans les dissocier.

COUPLES DE SERRAGE (en daN.m)		
Vis glissières de sièges	2	
Vis de fixation rails sur plancher	1	

REPOSE

Spécificités :

Centrer l'ensemble moquette et insonorisation par rapport aux bobines de sièges avant et à la commande de treuil de roue de secours.

Enduire chaque vis de cache ancrage avec un mastic d'étanchéité.

Replacer chaque rail à son emplacement d'origine et les serrer au couple.

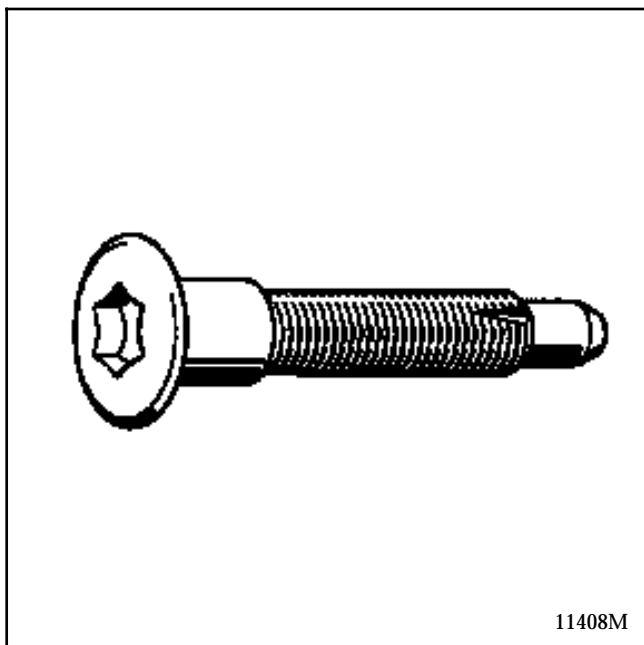

Coller le bord de la moquette de seuil de hayon au pistolet à colle baton à chaud ou au gel néoprène.

Reclipser la fenêtre de treuil de roue de secours.

IMPORTANT

Lorsque tout est remonté:

- vérifier à l'aide de la valise XR25 qu'aucune panne n'est présente sur le système,
- si tout est correct, déverrouiller le calculateur à l'aide de la commande

G	8	1	*
---	---	---	---
- vérifier que le barregraphe 14 gauche de la valise est éteint.

ATTENTION :

Tout manquement à ces prescriptions pourrait empêcher le fonctionnement normal des systèmes, voire provoquer un déclenchement intempestif de ceux-ci.

Vérifier l'allumage du voyant airbag sur le combiné d'affichage.

DEPOSE

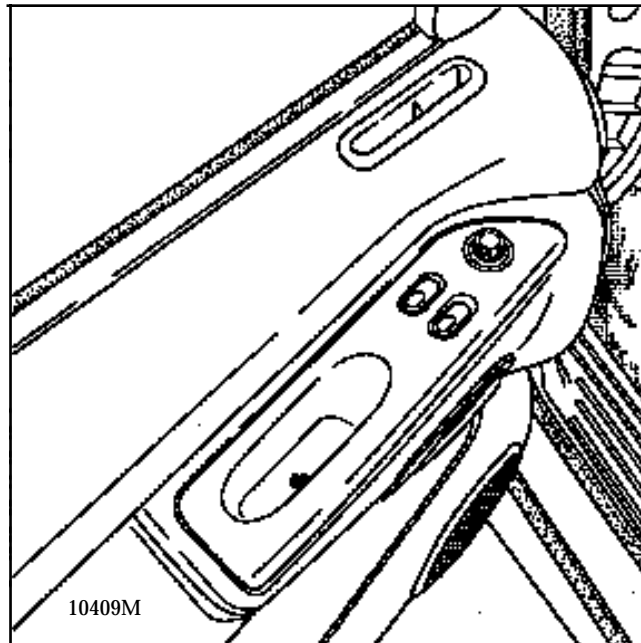

Déposer le support interrupteurs (1 vis étoile 20)
et le dégager vers l'arrière.

Déconnecter le faisceau.

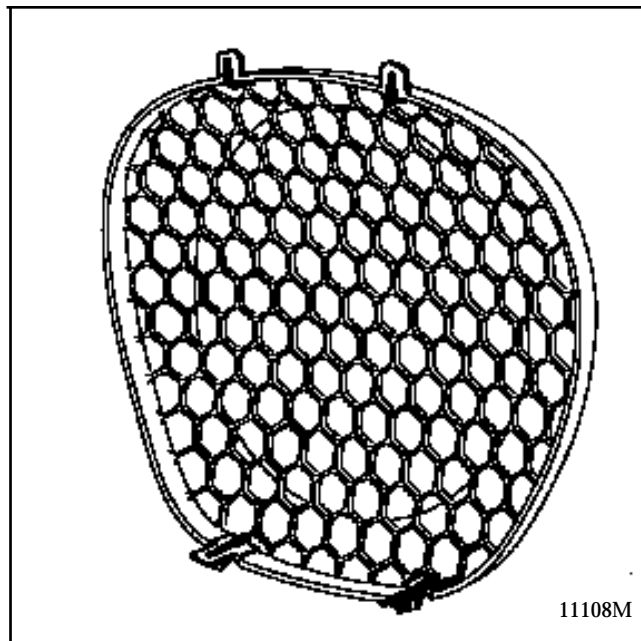

Déclipser la grille de H.P.en dégageant d'abord la
partie inférieure.

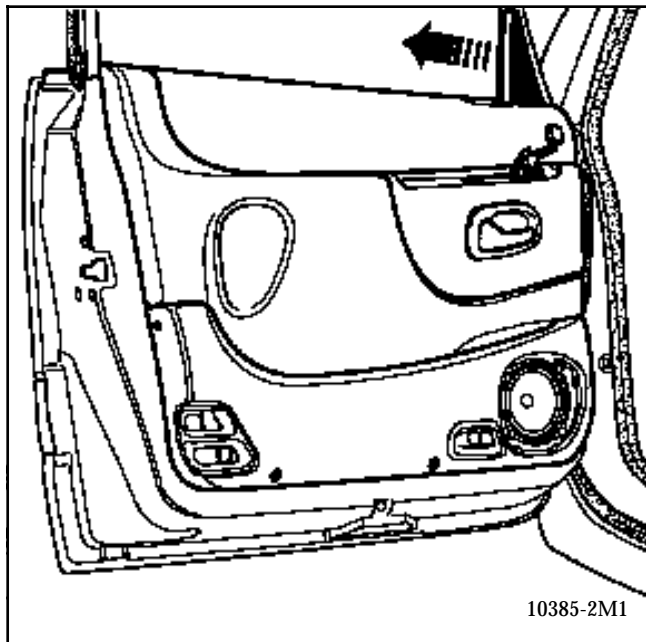

Déposer les 4 vis de fixation inférieures de bac de rangement.

Dégrafer le triangle en le tirant vers l'arrière.

**ATTENTION : le bac de porte fait partie intégrante de la garniture de porte.
Il se dépose avec la garniture.**

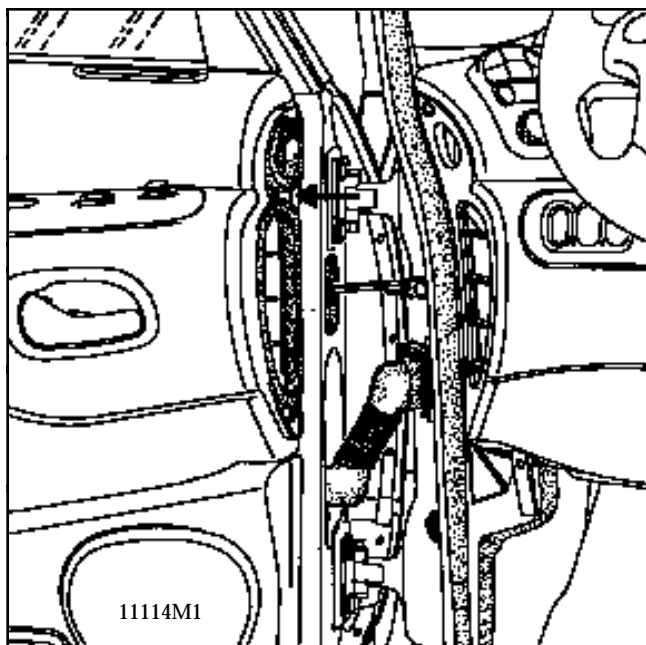

Déposer le cache et la vis dans le conduit d'admission d'air.

Lever le panneau avec précaution, l'écarter.

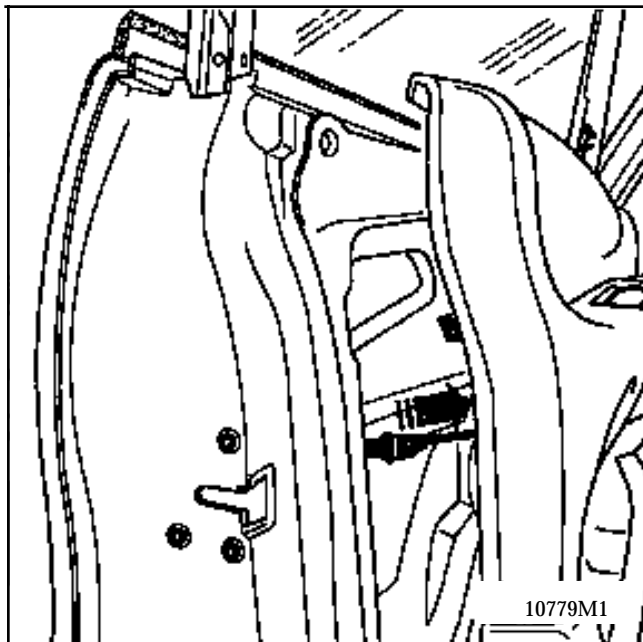

Déconnecter la palette de commande d'ouverture de porte côté serrure après avoir glissé le manchon.

Repérer et récupérer les calages garniture / porte.

NOTA :

Le remplacement de la commande d'ouverture de porte est traité chapitre 51.

GARNISSAGE D'OUVRANTS LATÉRAUX

Garniture de portes avant

72 A

REPOSE

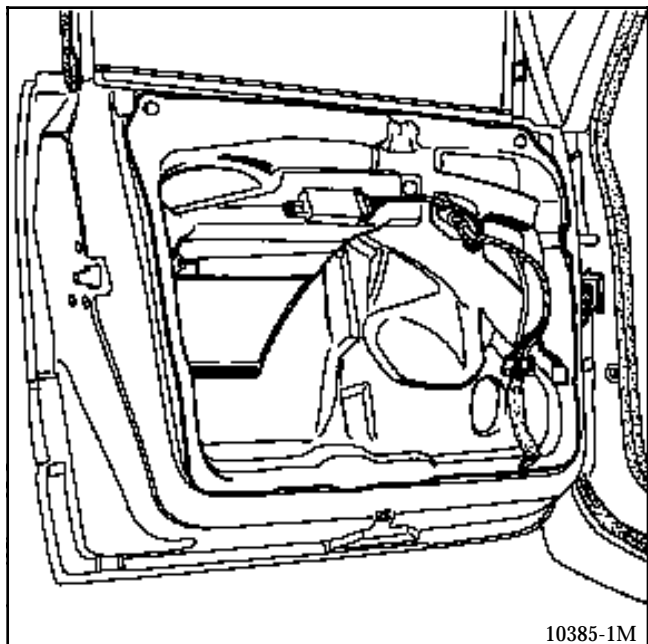

Dans tous les cas de dépose - repose à l'intérieur de la porte, il est impératif de remplacer le vinyl d'étanchéité et le cordon de mastic préformé (Référence : 77 01 423 330).

Replacer les calages de garniture.

Présenter le garnissage et passer les faisceaux H.P. et commandes.

Connecter la palette d'ouverture côté serrure.

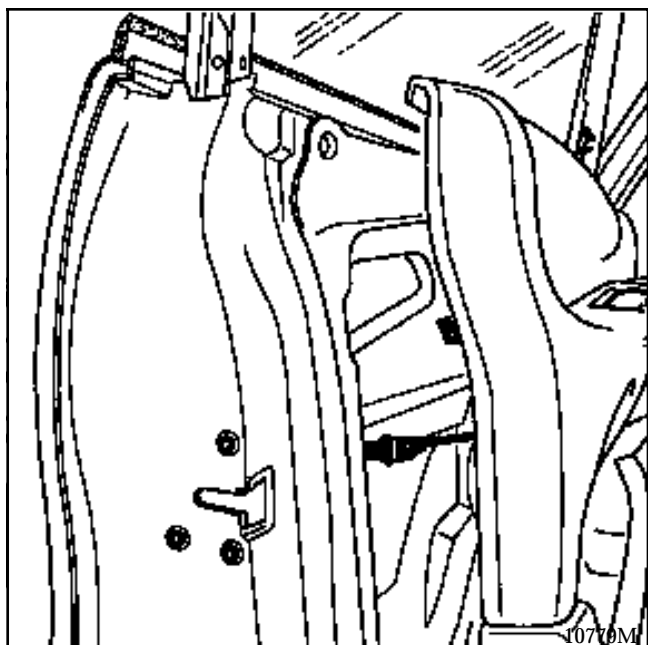

Chausser le haut du panneau sur le lécheur intérieur de vitre avant.

Approcher toutes les vis.

Fermer la porte.

Vérifier le jeu **X** entre garniture de porte et planche de bord (le répartir droite gauche).

Serrer toutes les fixations.

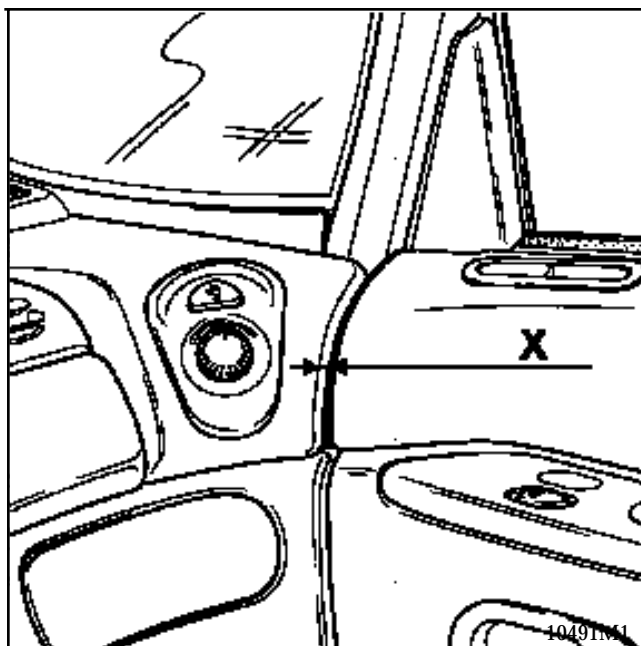

Finir le remontage dans l'ordre inverse de dépose.

DEPOSE ACCOUDOIR DE PORTE AVANT

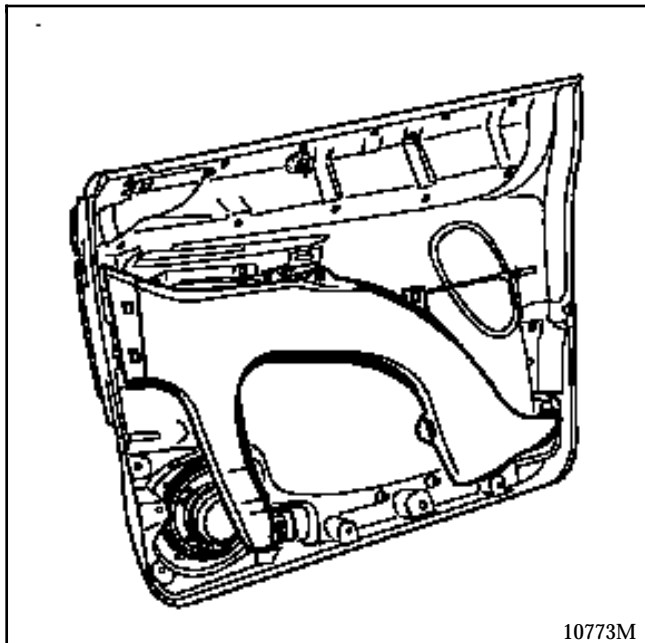

Déposer :

- la garniture de porte,
- les 11 vis de fixation (étoile 10).

Remontage dans l'ordre inverse de dépose.

DEPOSE BAC DE RANGEMENT

Déposer :

- la garniture.
- la fixation du conduit de chauffage,
- les buses arrière et centrale.

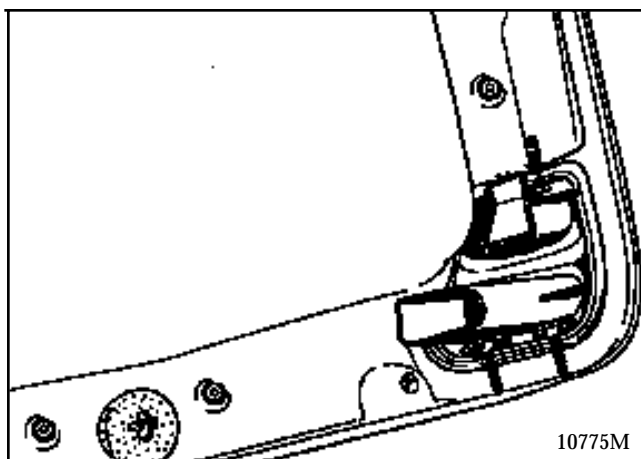

Contre percer à 6,5 mm les 7 bouterollages soudés.

Installer le porte bouteille dans le bac neuf avec 2 anneaux élastiques (77 03 080 006).

Poser le bac neuf.

Le fixer avec 7 anneaux élastiques.

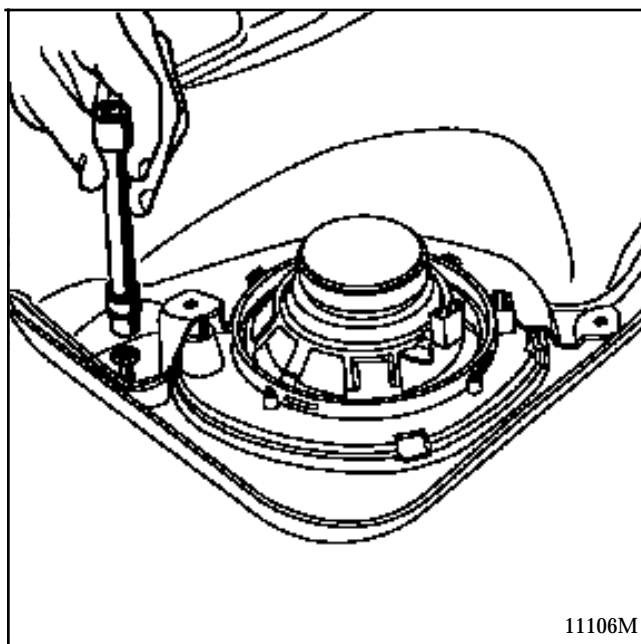

Reposer la garniture.

DEPOSE

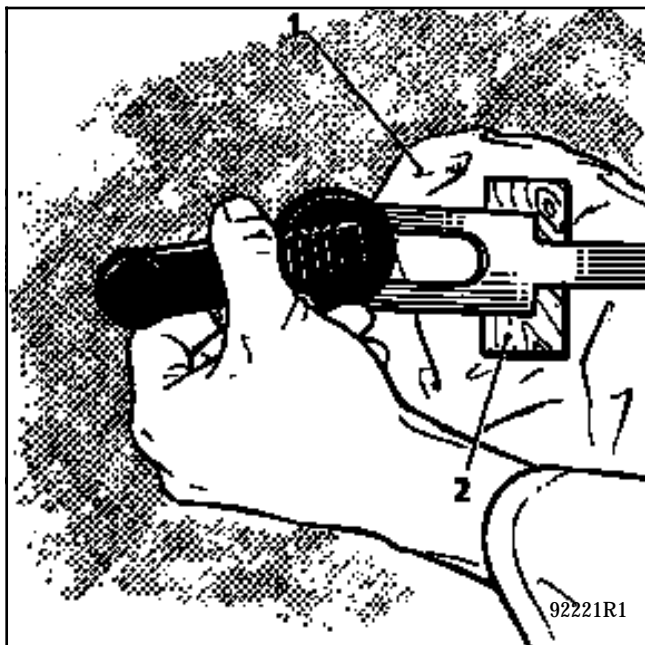

Déposer :

- la manivelle de lève-vitre avec l'outil fourche,

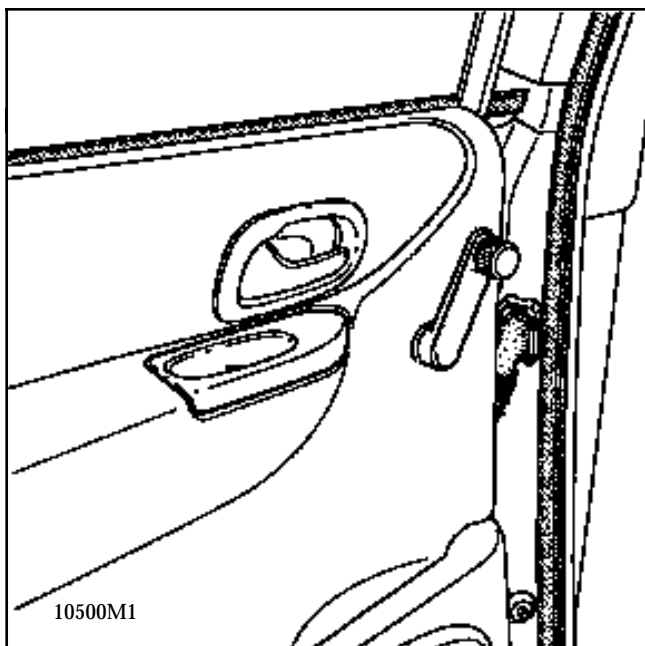

- la vis de fixation de la cuvette d'accoudoir.

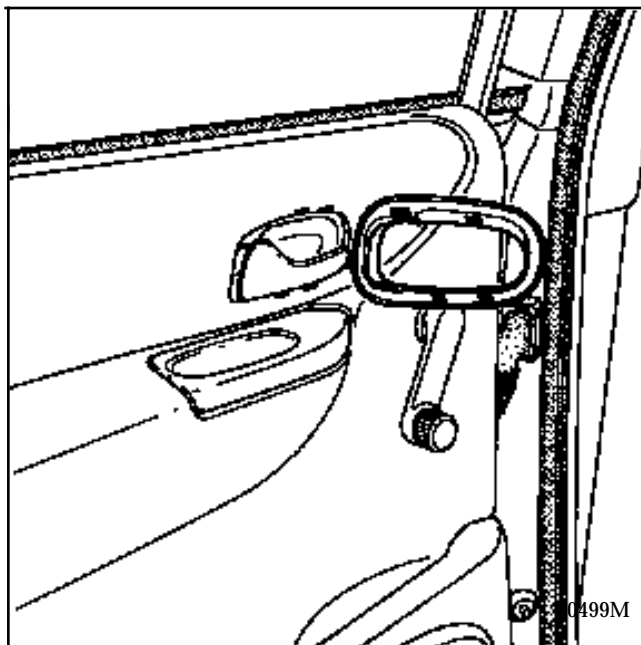

Déclipser l'enjoliveur de poignée de tirage en levant la partie inférieure à l'aide d'un tournevis (ATTENTION FRAGILE).

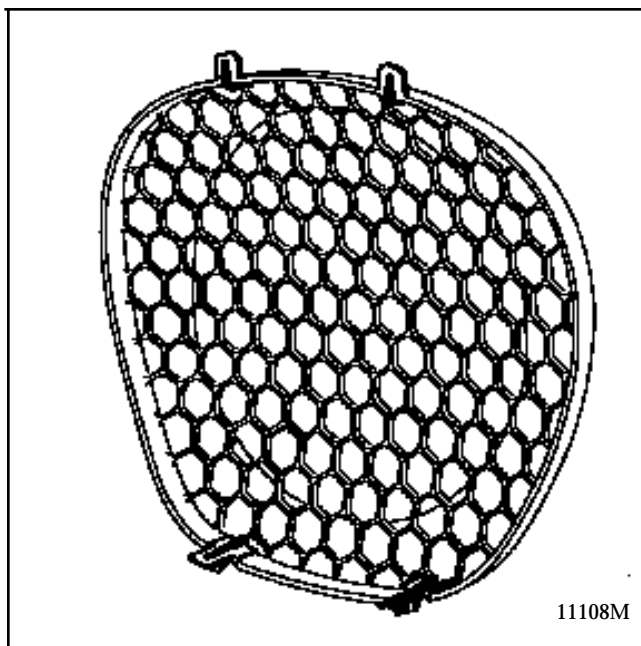

Déclipser la grille de H.P. à l'aide d'un tournevis en commençant par la partie inférieure.

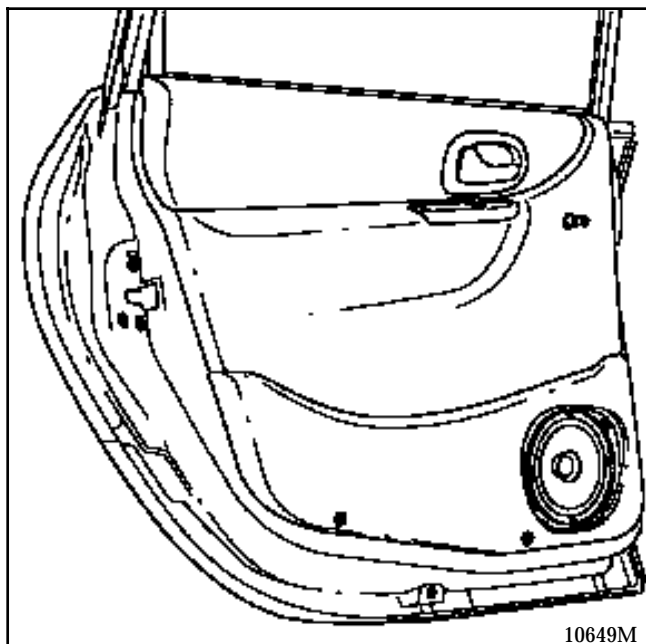

Déposer les 3 vis de fixation inférieures.

Dégraffer le triangle de finition.

ATTENTION : le bac de porte arrière fait partie intégrante de la garniture de porte. Il se dépose avec la garniture.

Lever la garniture délicatement pour dégager sa partie supérieure du joint de vitre.

La commande d'ouverture et l'insonorisation restent sur la structure de porte.

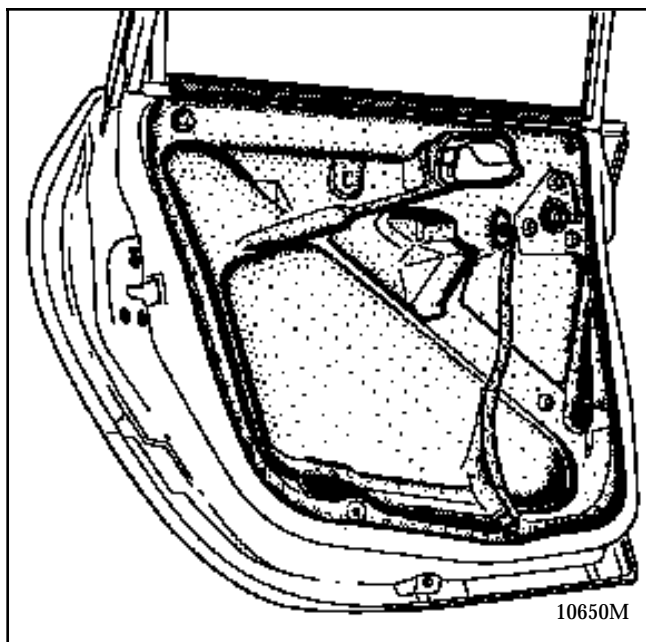

REPOSE

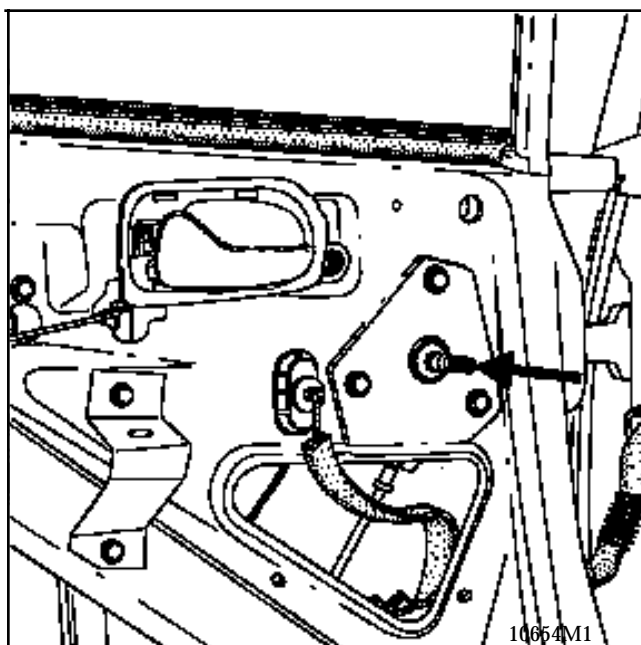

Vérifier le serrage de la vis d'arbre de manivelle.

Remplacer le vinyl d'étanchéité.

Insérer la garniture dans le lécheur intérieur.

Remonter toutes les vis de fixation.

Replacer la lèvres du lécheur sur le dessus de la garniture avec un petit tournevis.

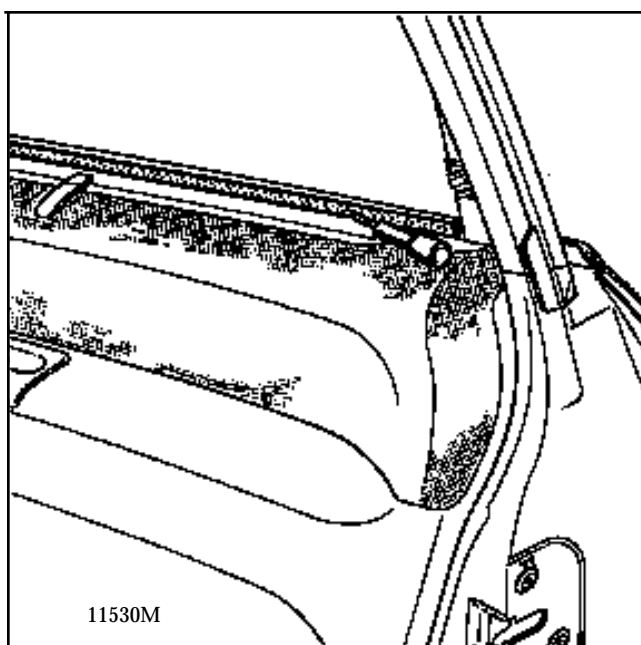

Emboîter la manivelle de lève-vitre en orientant la poignée vers l'avant en haut (vitre fermée).

Bien clipser l'enjoliveur de poignée.

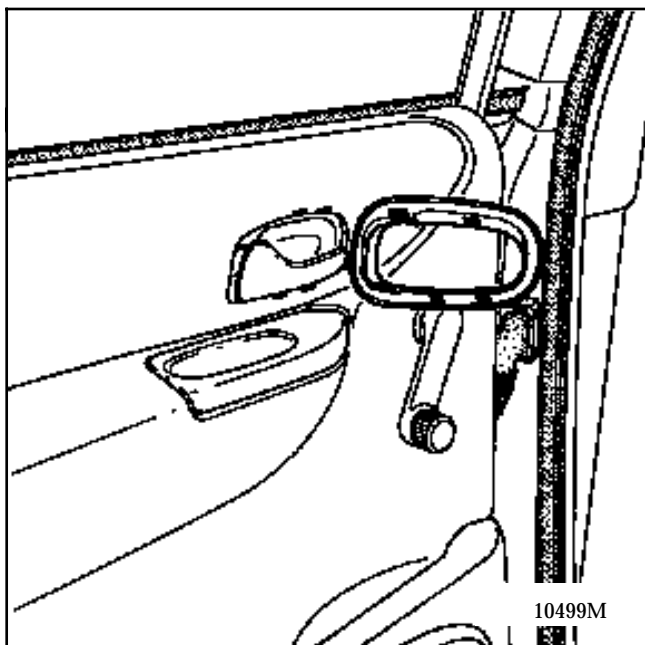

DEPOSE ACCOUDOIR DE PORTE ARRIERE

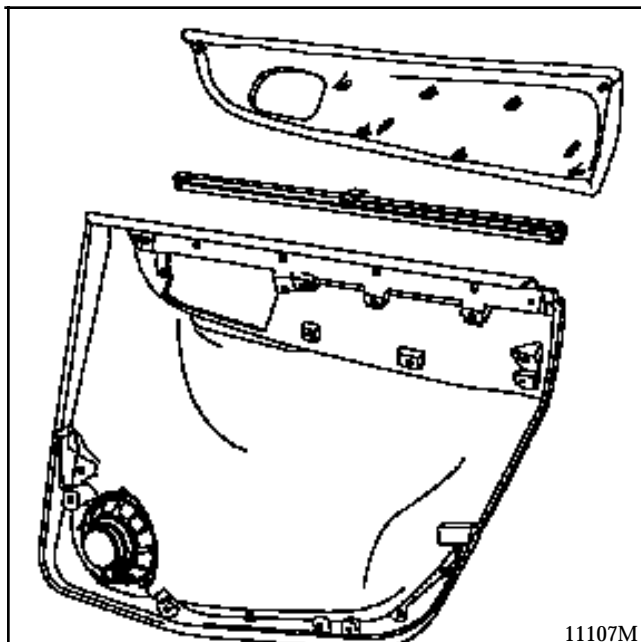

Déposer :

- la garniture de porte,
- les 9 vis de fixation (étoile 10).

DEPOSE BAC DE RANGEMENT

Déposer la garniture.

Contre percer à 5 mm les 7 bouterollages.

Poser le bac neuf.

Le fixer avec 7 anneaux élastiques.

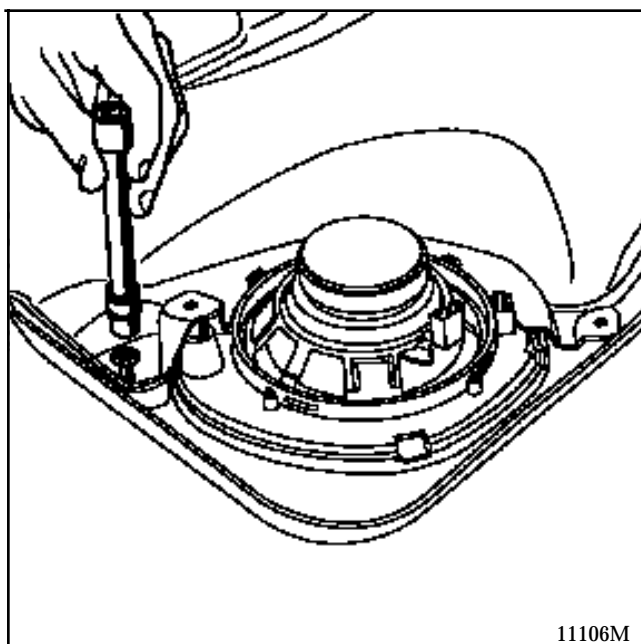

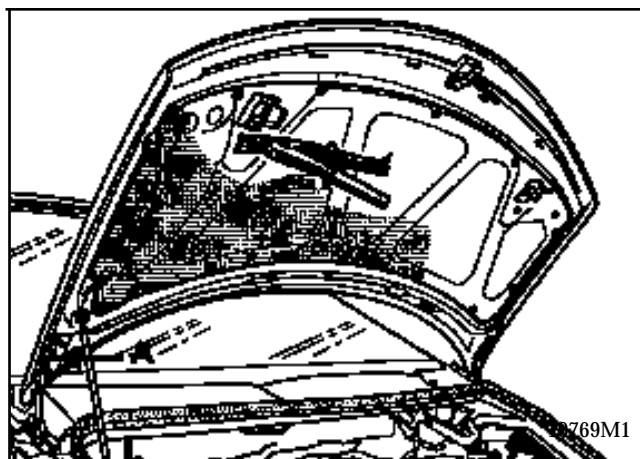

DEPOSE

Déclipser les 16 sapins plastiques avec la pince
77 11 171 249.

Oter les queues cassées à la pince à becs.

Vérifier l'absence de queues cassées dans la dou-
blure de capot.

Sinon les immobiliser dans les angles au niveau
des compas avec de la colle à chaud injectée par le
trou (A).

REPOSE

Sans spécificité.

DEPOSE

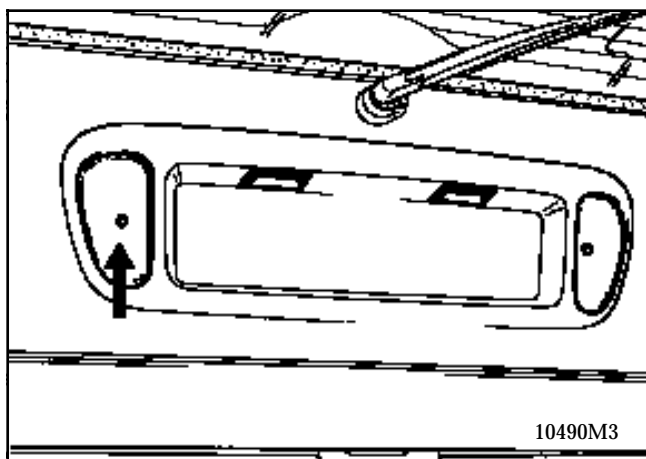

Ôter les feux de brouillard, pour accéder aux 2 vis étoile 20.

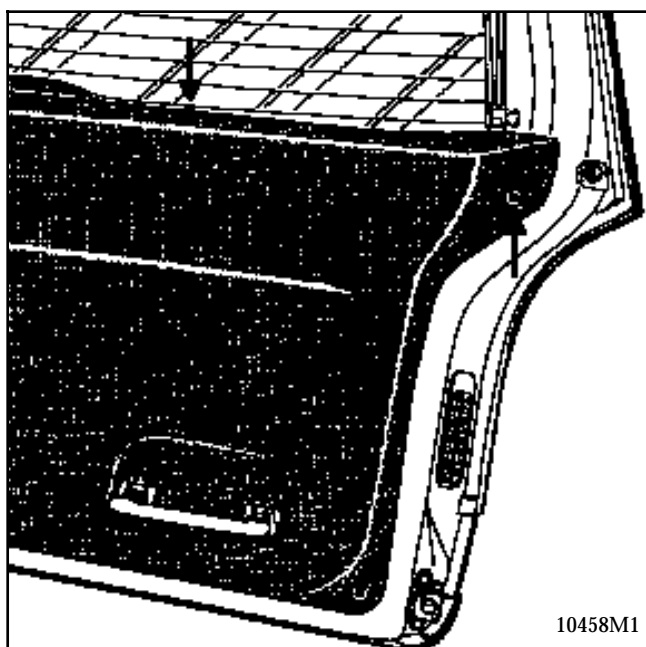

Déposer :

- la poignée de tirage (2 vis étoile 20).
- les deux fixations supérieures (HM 10 sur plat sous les bouchons).
- le cache serrure de lunette ouvrante (2 clips centraux à l'aide d'un tournevis).
- les quatre vis de fixations d'angle.

Dégager les 3 clipsages inférieurs (à changer lors de rupture).

Lever et sortir la garniture.

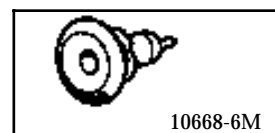
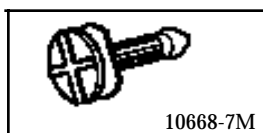
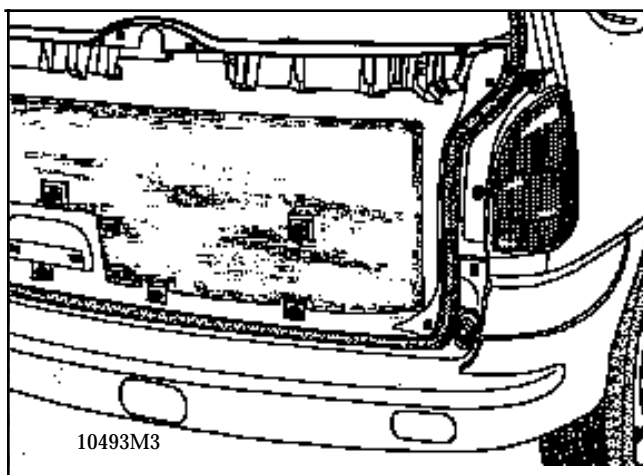

REPOSE

S'assurer de l'étanchéité du vinyl insonorisant.

Remplacer toutes les agrafes males et femelles cassées.

Poursuivre dans l'ordre inverse de la dépose.

DEPOSE d'un MONTANT LATERAL

Mains et outils propres.

Déposer :

- le joint de la vitre ouvrante,
- le compensateur,
- la rotule vissée sur le hayon (étoile de 30).

Tirer la garniture vers le bas pour dégager le téton.

REPOSE

Remplacer toutes les agrafes mâles et femelles cassées

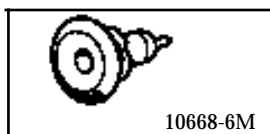
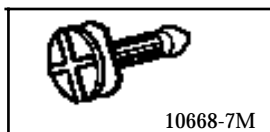

Replacer le montant et le compensateur.

Remonter le joint de lunette coupe en bas et lévre tournée vers l'extérieur.

DEPOSE de la TRAVERSE SUPERIEURE

Mains et outils propres.

Déposer le joint de la vitre ouvrante.

Tirer la garniture vers le bas pour déclipser les 5 tétons.

REPOSE

Remplacer toutes les agrafes mâles et femelles cassées.

Replacer la traverse.

Remonter le joint de lunette coupe en bas et lévre tournée vers l'extérieur.

DEPOSE

Déposer la garniture de hayon (voir chapitre 73B).

Extraire les enjoliveurs central et extrême en les levant avec un tournevis.

Contrepercer les deux rivets du boîtier avec un forêt de 4 mm.

Pincer les 2 lèvres du boîtier pour repousser l'ensemble dans le garnissage.

Sortir cet ensemble par le trou latéral.

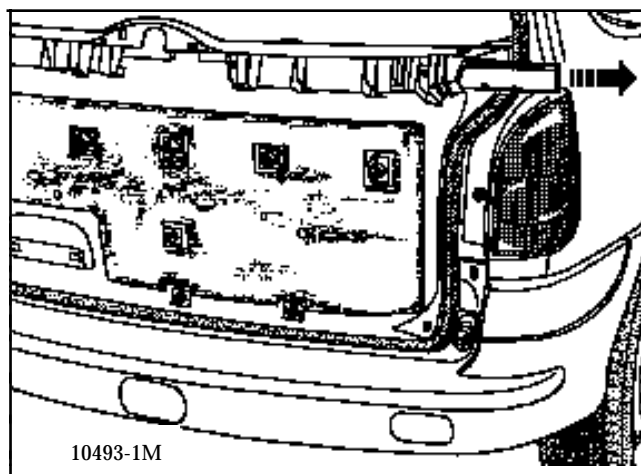

REPOSE

Introduire l'ensemble par le trou latéral en pinçant les lèvres pour les sortir par la fente supérieure.

Poser les deux rivets.

Clipper les enjoliveurs d'extrémités.

DEPOSE RIDEAU de PORTE ARRIERE

Déposer :

le garnissage de porte,

- l'accoudoir tissu (9 vis étoile 10),
- les 2 vis du store.

Repose sans spécificité.

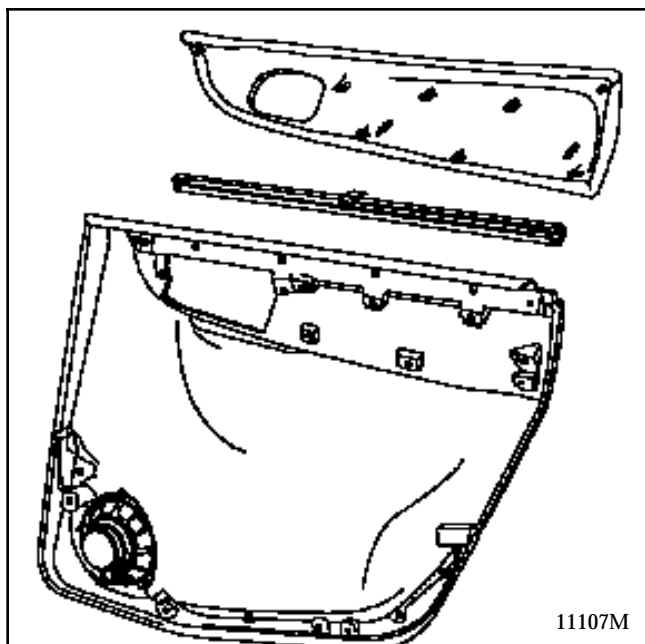

DEPOSE RIDEAU de CUSTODE

Déposer :

- le garnissage de passage de roue,
- les vis (étoile 10) de l'accoudoir,
- les 2 vis (étoile 10) du rideau,

Repose sans spécificité.

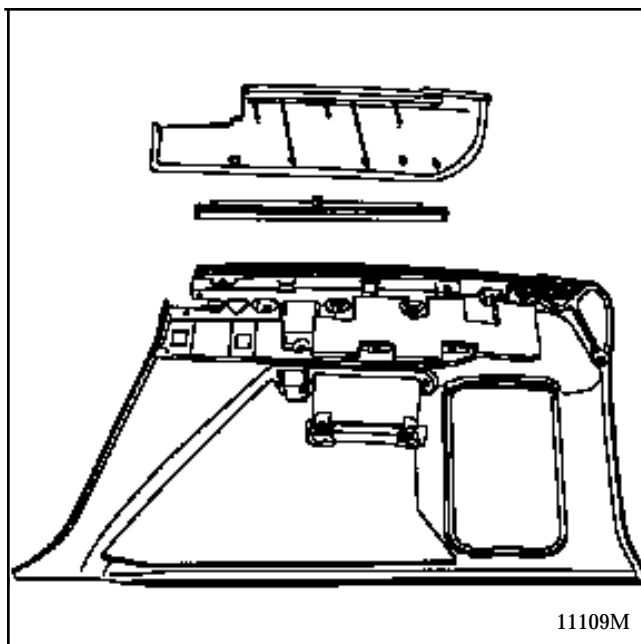

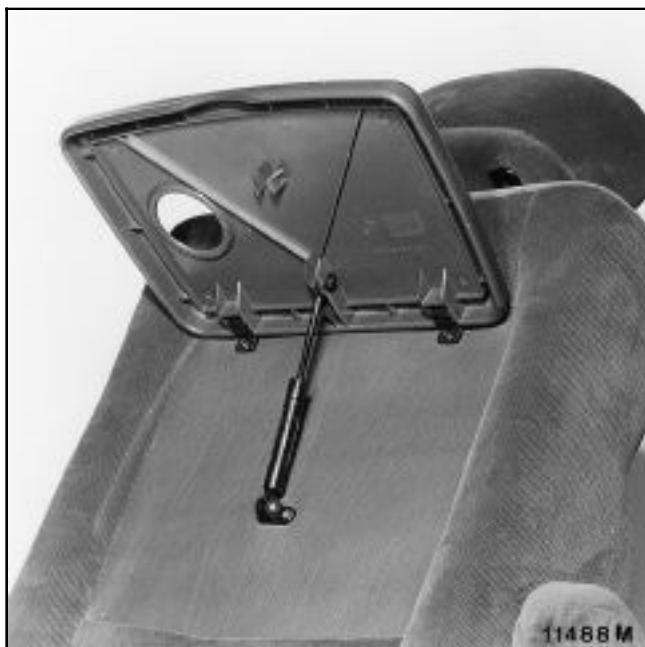

DEPOSE TABLETTE

Déposer :

- les 2 fixations inférieures de vérin.
- les 2 vis de lyres.

Repose sans spécificité.

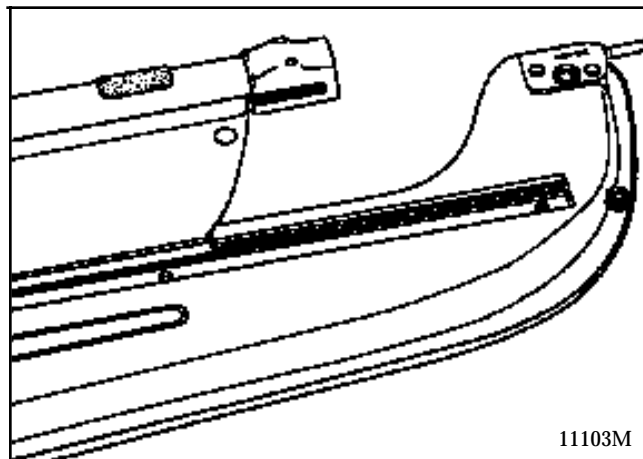

DEPOSE STORE de PLAGE ARRIERE

Déclipser les 2 pressions de fixation sur la plage rigide.

Sortir la glissière vers la gauche.

Repose sans spécificité.

ATTENTION :

Quatre types de sièges :



SIEGE E1 :

Sans pivot.
Sans accoudoir.

SIEGE E2 :

Avec pivot.
Sans accoudoir.



SIEGE E3 option E2 :

Avec pivot.
Avec accoudoir.



SIEGE E4 :

Sans pivot.
Avec accoudoir.
Motorisations électriques de réglages.

ARMATURES ET GLISSIERES DE SIEGES AVANT

Siège complet tous types

75 A

COUPLES DE SERRAGE (en daN.m)



Vis de fixation glissières sur plancher

2

IMPORTANT

- Avant la dépose des prétensionneurs
- Brancher la valise XR25 sur le véhicule
- Mettre le contact
- Utiliser la fiche n°49 (sélecteur ISO sur S8 code)

D **4** **9**

Verrouiller le calculateur à l'aide de la valise XR25

par la commande

G **8** **0** *****

- Lorsque cette fonction est activée, toutes les lignes de mise à feu sont inhibées, le témoin airbag au tableau de bord et le barregraphe 14 gauche de la valise XR25 s'allument (**les boîtiers électroniques neufs sont livrés verrouillés**).
- **Attendre 2 secondes** la décharge automatique du boîtier.
- Couper le contact.

DEPOSE SIEGE

La dépose s'effectue véhicule au sol.

Reculer le siège et dévisser les deux fixations avant de glissières.

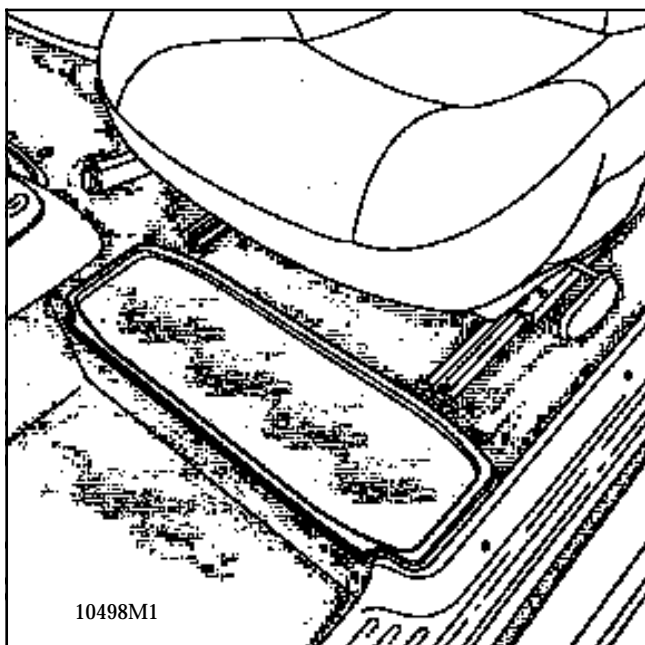

10498M1

Avancer le siège et dévisser les trois arrières.

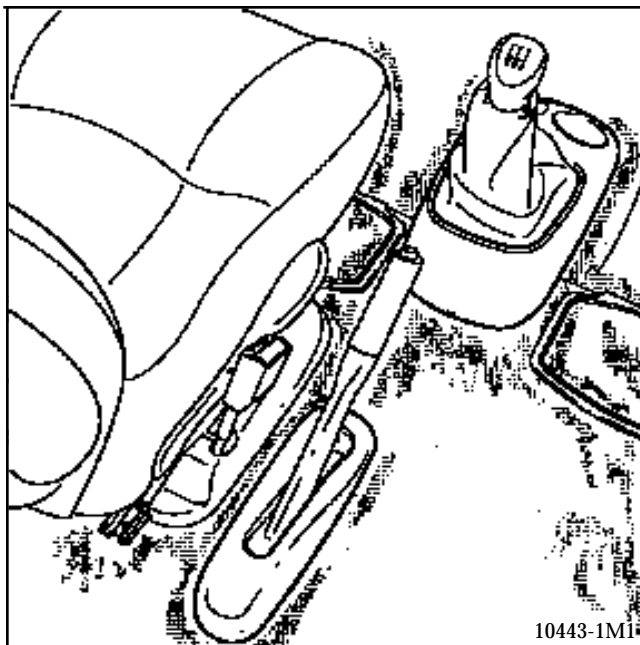

10443-1M1

Débrancher les prétensionneurs et alimentations du siège électrique

REPOSE

Rebrancher les prétensionneurs et alimentations .

Replacer les entretoises.

Revisser les fixations de glissières au couple.

Contrôler le bon coulissement des glissières.

IMPORTANT:

Lorsque tout est remonté :

- vérifier à l'aide de la valise XR25 qu'aucune panne n'est présente sur le système.
- si tout est correct, déverrouiller le calculateur à l'aide de la commande **G** **8** **1** *****
- vérifier que le barregraphe 14 gauche de la valise est éteint.

ATTENTION : Tout manquement à ces prescriptions pourrait empêcher le fonctionnement normal des systèmes, voire provoquer un déclenchement intempestif de ceux-ci.

Vérifier l'allumage du voyant airbag sur le combiné d'affichage.

COUPLES DE SERRAGE (en daN.m)



Vis de fixation glissières sur réhausse	2,6
Vis de fixation réhausse sur assise	2,6
Fixation de ceinture	2,5
Vis de prétensionneur	2,5

IMPORTANT

- Avant la dépose des prétensionneurs
- Brancher la valise XR25 sur le véhicule
- Mettre le contact
- Utiliser la fiche n°49 (sélecteur ISO sur S8 code)

D 4 9

Verrouiller le calculateur à l'aide de la valise XR25

par la commande

G 8 0 *

- Lorsque cette fonction est activée, toutes les lignes de mise à feu sont inhibées, le témoin airbag au tableau de bord et le barregraphe 14 gauche de la valise XR25 s'allument (**les boîtiers électroniques neufs sont livrés verrouillés**).
- **Attendre 2 secondes** la décharge automatique du boîtier.
- Couper le contact.

DEPOSE GLISSIERES

La dépose s'effectue véhicule au sol.

Déposer :

- le siège,
- le cache prétensionneur,
- les caches latéraux droit et gauche (2 vis étoile 20),
- les deux vis de glissière extérieure (clé étoile coudée de 40),
- les 3 vis de glissière côté prétensionneur (clé étoile coudée de 40 plus une rallonge).



REPOSE

Sans spécificité.

Contrôler le bon coulissement des glissières.

IMPORTANT:

Lorsque tout est remonté :

- vérifier à l'aide de la valise XR25 qu'aucune panne n'est présente sur le système.
- si tout est correct, déverrouiller le calculateur à l'aide de la commande **G 8 1 ***
- vérifier que le barregraphe 14 gauche de la valise est éteint.

ATTENTION : Tout manquement à ces prescriptions pourrait empêcher le fonctionnement normal des systèmes, voire provoquer un déclenchement intempestif de ceux-ci.

Vérifier l'allumage du voyant airbag sur le combiné d'affichage.

COUPLES DE SERRAGE (en daN.m)



Vis de fixation glissières sur réhausse	2,6
Vis de fixation réhausse sur assise	2,6
Fixation de ceinture	2,5
Vis de prétensionneur	2,5

IMPORTANT

- Avant la dépose des prétensionneurs
- Brancher la valise XR25 sur le véhicule
- Mettre le contact
- Utiliser la fiche n°49 (sélecteur ISO sur S8 code)

D **4** **9**

Verrouiller le calculateur à l'aide de la valise XR25

par la commande

G **8** **0** *****

- Lorsque cette fonction est activée, toutes les lignes de mise à feu sont inhibées, le témoin airbag au tableau de bord et le barregraphe 14 gauche de la valise XR25 s'allument (**les boîtiers électroniques neufs sont livrés verrouillés**).
- **Attendre 2 secondes** la décharge automatique du boîtier.
- Couper le contact.

DEPOSE REHAUSSE E1

Déposer :

- le siège,
- les glissières.

Déclipser l'agrafe de faisceau prétensionneur.

Déposer le prétensionneur (clé étoile de 40).

Ôter les 2 élastiques de garnissage de dossier.

Dévisser les 4 fixations de réhausse sur l'assise (clé étoile de 40).



REPOSE REHAUSSE E1

Sans spécificité

Contrôler le bon coulissement des glissières

IMPORTANT:

Lorsque tout est remonté :

- vérifier à l'aide de la valise XR25 qu'aucune panne n'est présente sur le système.
- si tout est correct, déverrouiller le calculateur à l'aide de la commande **G** **8** **1** *****
- vérifier que le barregraphe 14 gauche de la valise est éteint.

ATTENTION : Tout manquement à ces prescriptions pourrait empêcher le fonctionnement normal des systèmes, voire provoquer un déclenchement intempestif de ceux-ci.

Vérifier l'allumage du voyant airbag sur le combiné d'affichage.

COUPLES DE SERRAGE (en daN.m)



Fixation glissières sur plancher	2
Fixation glissières sur socle	2,6
Fixation socle sur armature	2,6
Fixation prétensionneur	2,5

IMPORTANT

- Avant la dépose des prétensionneurs
- Brancher la valise XR25 sur le véhicule
- Mettre le contact
- Utiliser la fiche n°49 (sélecteur ISO sur S8 code)

D 4 9

Verrouiller le calculateur à l'aide de la valise XR25

par la commande

G 8 0 *

- Lorsque cette fonction est activée, toutes les lignes de mise à feu sont inhibées, le témoin airbag au tableau de bord et le barregraphe 14 gauche de la valise XR25 s'allument (**les boîtiers électroniques neufs sont livrés verrouillés**).
- **Attendre 2 secondes** la décharge automatique du boîtier.
- Couper le contact.

Possibilité de déposer les glissières ou l'ensemble socle / plateau pivotant / glissières.

INTERVENTION sur le plateau pivotant seul déconseillée (Couple de sécurité 0.7 daN.m)

DEPOSE GLISSIERES

Déposer :

- le siège,
- les 2 vis de glissière extérieure (clé étoile coudée de 40.)
- les 3 vis de glissière côté prétensionneur (clé étoile coudée de 40 plus une rallonge).



REPOSE GLISSIERES

Sans spécificité

Contrôler le bon coulissement des glissières

IMPORTANT:

Lorsque tout est remonté :

- vérifier à l'aide de la valise XR25 qu'aucune panne n'est présente sur le système.
- si tout est correct, déverrouiller le calculateur à l'aide de la commande **G 8 1 ***
- vérifier que le barregraphe 14 gauche de la valise est éteint.

ATTENTION : Tout manquement à ces prescriptions pourrait empêcher le fonctionnement normal des systèmes, voire provoquer un déclenchement intempestif de ceux-ci.

Vérifier l'allumage du voyant airbag sur le combiné d'affichage.

COUPLES DE SERRAGE (en daN.m)



Fixation glissières sur plancher	2
Fixation glissières sur socle	2,6
Fixation socle sur armature	2,6
Fixation prétensionneur	2,5

IMPORTANT

- Avant la dépose des prétensionneurs
- Brancher la valise XR25 sur le véhicule
- Mettre le contact
- Utiliser la fiche n°49 (sélecteur ISO sur S8 code)

D 4 9

Verrouiller le calculateur à l'aide de la valise XR25

par la commande

G 8 0 *

- Lorsque cette fonction est activée, toutes les lignes de mise à feu sont inhibées, le témoin airbag au tableau de bord et le barregraphe 14 gauche de la valise XR25 s'allument (**les boîtiers électroniques neufs sont livrés verrouillés**).
- **Attendre 2 secondes** la décharge automatique du boîtier.
- Couper le contact.

DEPOSE EMBASE PIVOTANTE

Déposer :

- le siège,
- les glissières.

Déclipser les agrafes de faisceau prétensionneur.

Déposer le prétensionneur (clé étoile de 40).

Dévisser les 4 fixations de rehausse sur l'assise (clé étoile de 40).

Déposer les 4 écrous de fixation de la rehausse sur le plateau pivotant.

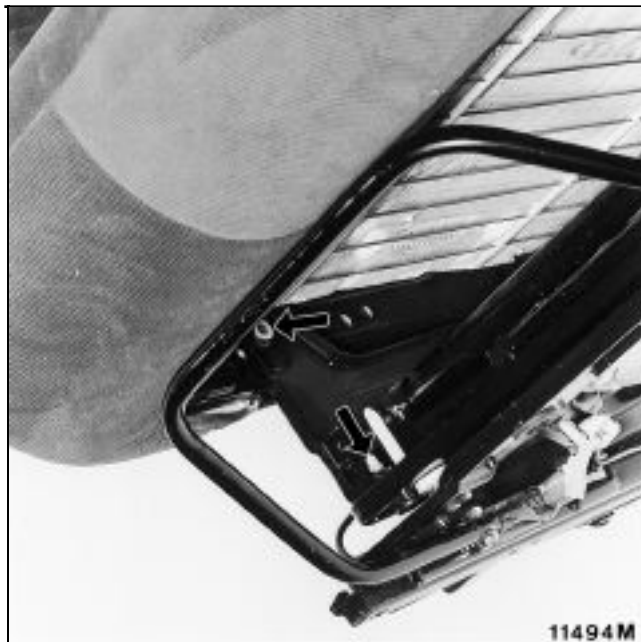

REPOSE

Sans spécificité.

Contrôler le bon coulissement des glissières.

IMPORTANT:

Lorsque tout est remonté :

- vérifier à l'aide de la valise XR25 qu'aucune panne n'est présente sur le système.
- si tout est correct, déverrouiller le calculateur à l'aide de la commande **G 8 1 ***
- vérifier que le barregraphe 14 gauche de la valise est éteint.

ATTENTION : Tout manquement à ces prescriptions pourrait empêcher le fonctionnement normal des systèmes, voire provoquer un déclenchement intempestif de ceux-ci.

Vérifier l'allumage du voyant airbag sur le combiné d'affichage.

COUPLES DE SERRAGE (en daN.m)



Vis de fixation glissières sur plancher	2
Vis de fixation prétensionneur	2,5
Vis de fixation socle sur armature	2,6

IMPORTANT

- Avant la dépose des prétensionneurs
- Brancher la valise XR25 sur le véhicule
- Mettre le contact
- Utiliser la fiche n°49 (sélecteur ISO sur S8 code)

D 4 9

Verrouiller le calculateur à l'aide de la valise XR25

par la commande

G 8 0 *

- Lorsque cette fonction est activée, toutes les lignes de mise à feu sont inhibées, le témoin airbag au tableau de bord et le barregraphe 14 gauche de la valise XR25 s'allument (**les boîtiers électroniques neufs sont livrés verrouillés**).
- **Attendre 2 secondes** la décharge automatique du boîtier.
- Couper le contact.

DEPOSE SOCLE et GLISSIERES MOTORISEES

La platine prétensionneur, les glissières et le motoréducteur sont **indissociables** de la base (leur synchronisation n'est assurée qu'en usine).

Déposer le siège et le sortir du véhicule.

Dégarnir l'assise du siège (voir chapitre 77B).

Dévisser les 4 fixations du socle sur l'assise.

Déposer le prétensionneur.



REPOSE :

Sans spécificité.

Contrôler le bon coulissement des glissières.

IMPORTANT:

Lorsque tout est remonté :

- vérifier à l'aide de la valise XR25 qu'aucune panne n'est présente sur le système.
- si tout est correct, déverrouiller le calculateur à l'aide de la commande **G 8 1 ***
- vérifier que le barregraphe 14 gauche de la valise est éteint.

Vérifier l'allumage du voyant airbag sur le combiné d'affichage.

ATTENTION

Le remplacement d'un flexible de glissières doit être **OBLIGATOIREMENT** réalisé sur véhicule pour éviter la désynchronisation des glissières.

REPLACEMENT d'un FLEXIBLE

Siège dans le véhicule.

Dégarnir l'assise du siège (voir chapitre 77B)

Décrocher les agrafes avant de la nappe d'assise.



Décrocher le flexible en tirant axialement à la pince côté moteur.

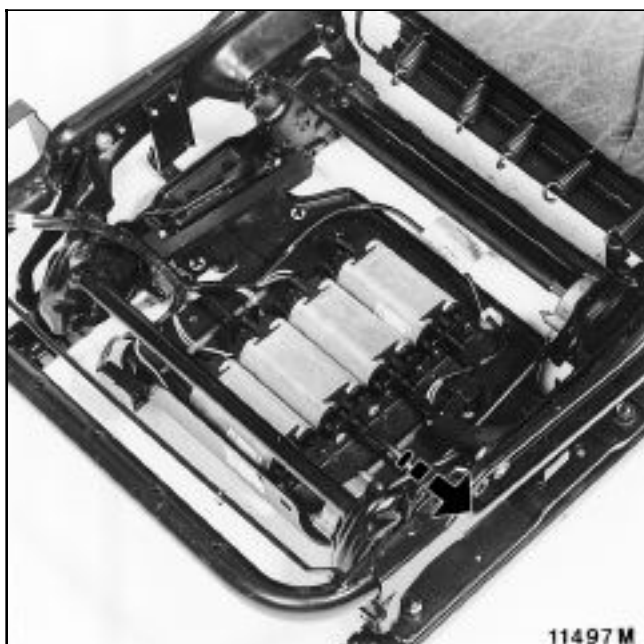

REPOSE

Connecter le flexible côté moteur en premier, **l'embout de gaine est indexé.**

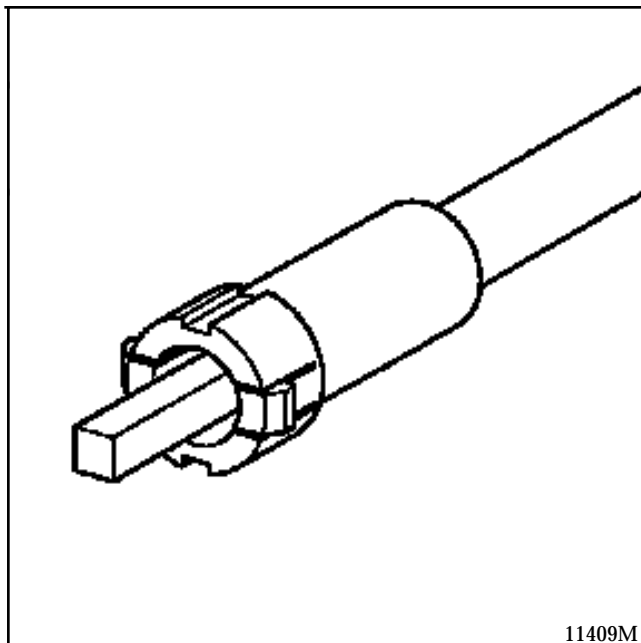

Connecter le flexible côté utilisateur en guidant le carré entraîneur avec un tournevis fin.

ATTENTION

Le remplacement d'un moteur de glissières doit être **OBLIGATOIREMENT** réalisé sur véhicule pour éviter la désynchronisation des glissières.

REMPACEMENT d'un MOTEUR

Siège dans le véhicule.

Débrancher la borne négative de la batterie.

Dégarnir l'assise du siège (voir chapitre 77B).

Décrocher les agrafes avant de la nappe d'assise.

Repérer le moteur défaillant.

Décrocher son flexible en tirant axialement.

Déposer les 3 vis de fixation (étoile 20) et sortir le moteur.

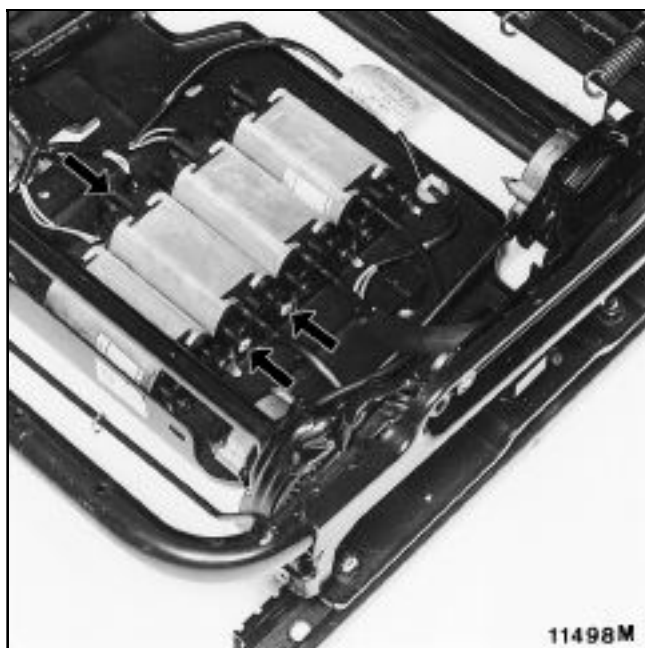

REPOSE

REMPACER IMPERATIVEMENT les FLEXIBLES à chaque INTERVENTION.

Couper les fils d'alimentation électrique au ras du vieux moteur et au ras du connecteur du moteur neuf.

Ajuster la longueur des fils d'alimentation du moteur avec les fils du câblage.

Raccorder les deux fils d'alimentation du moteur au faisceau à l'aide de 2 manchons thermorétractables à âme métallique (PR 830 et Note Technique 8075) en respectant les couleurs des fils.

Poser les 3 vis.

Connecter le flexible indexé.

Vérifier la mise en place du câblage.

Remonter l'ensemble du siège.

Rebrancher la batterie.

Contrôler le bon fonctionnement du siège.

DEPOSE VERINS de REHAUSSE

Dégarnir l'assise du siège.

Compresser le vérin avec l'outil **Car.1253**

Déposer les deux circlips de fixation.

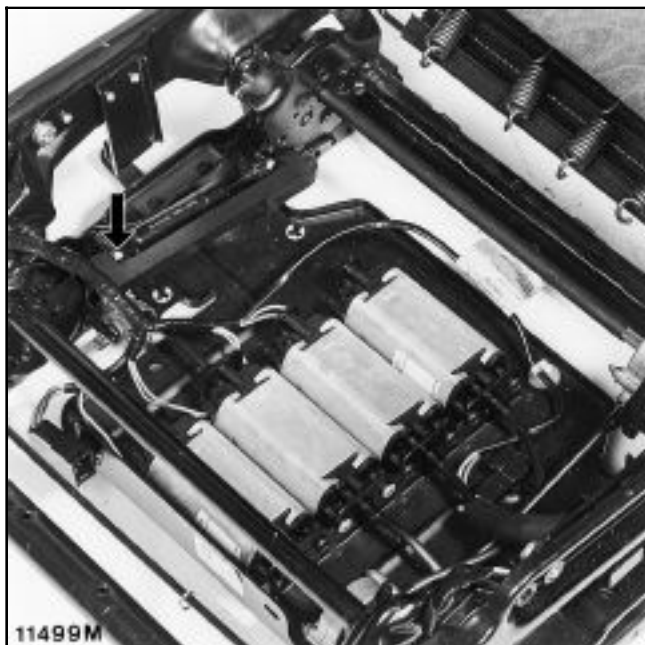

REPOSE

Relever l'entr'axe des goujons de fixation.

Compresser le vérin avec l'outil **Car.1253** à la même valeur.

Emboîter le vérin sur les goujons.

Replacer les 2 circlips de fixation.

Regarnir l'assise.

DEPOSE NAPPE de REGLAGE LOMBAIRE

Dégarnir le dossier.

Déposer la nappe et son système de commande.

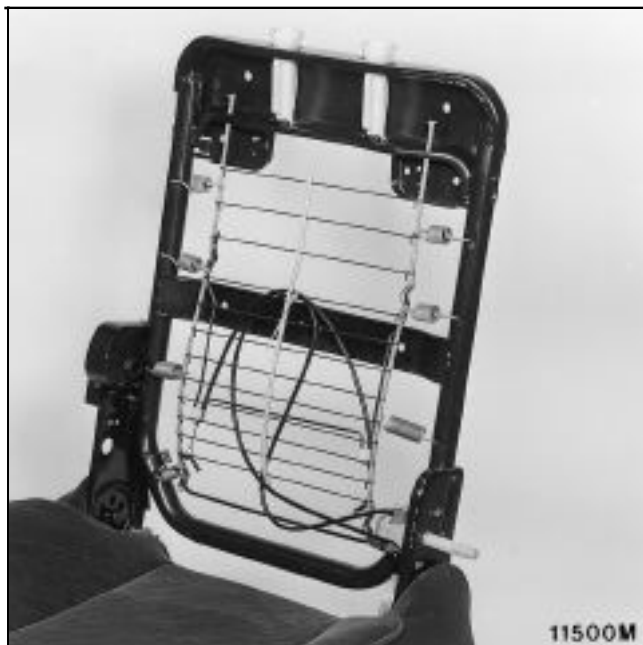

REPOSE

Retendre la nappe.

Regarnir le dossier (voir chapitre77A).

ATTENTION :

Trois types de sièges



SIEGE E1:

Sans glissière.
Sans accoudoir.



SIEGE E2 :

Avec glissières.
Avec accoudoirs.



SIEGE E3-E4 option E2:

Avec rails.
Sans accoudoir.

ATTENTION

Le montage de sièges à ancrages sur un véhicule à rails est INTERDIT.

COUPLES DE SERRAGE (en daN.m)	
Vis de fixation socle sur siège	2,6

Armatures de dossier et d'assise indissociables



11504 M

Socle E1

Socle à rails

Avec palonnier de commande avant - arrière.

DEPOSE ENSEMBLE SOCLE

Déposer :

- le siège,
- les 2 caches latéraux de boucles de ceinture (étoile 20).

Dévisser :

- les 2 vis HM de fixation arrière,
- les 2 vis HM de fixation avant.



11506 M

REPOSE

Sans particularité.

Armatures de dossier et d'assise indissociables

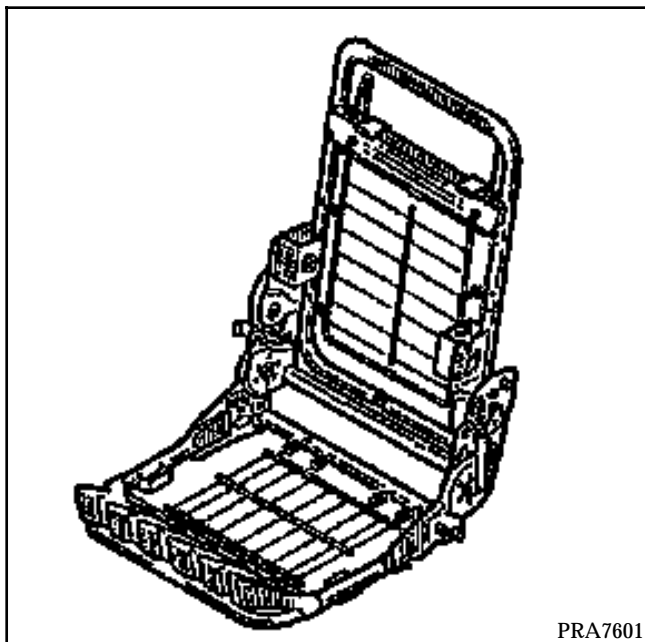

DEPOSE ENSEMBLE SOCLE et GLISSIERES



Déposer le siège.

Déconnecter les 2 ressorts de cache glissières côté sapins.

Déposer les 4 fixations (6 pans creux de 6) en coulisant les glissières vers l'avant puis vers l'arrière.

REPOSE

Sans particularité.

COUPLES DE SERRAGE (en daN.m)



Vis de fixation siège sur glissières	2,6
Vis de fixation glissières sur socle	2,6

DEPOSE GLISSIERES

Déposer :

- l'ensemble socle et glissières,
- les 4 vis (6 pans creux de 6).



REPOSE

Sans particularité.

COUPLES DE SERRAGE (en daN.m)	
Vis de fixation rails sur plancher	1

DEPOSE

Dépose :

- des rails courts (2 vis étoile 40 à l'arrière et 1 vis à l'avant),
- des rails longs (2 vis étoile 40 sur le point arrière et 1 vis sur les autres).

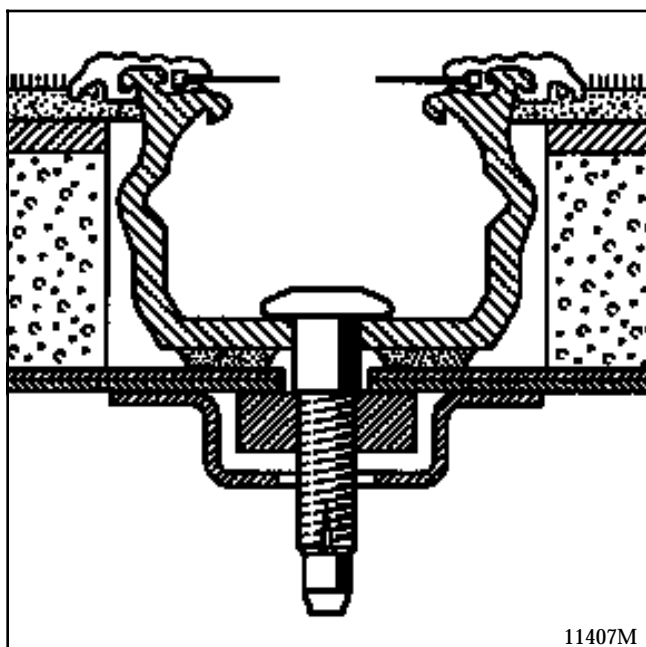

REPOSE

Le **parallélisme** des rails n'est pas réglable.

Il est obtenu directement par indexage dans le garnissage de plancher et par centrage des vis de fixation dans des chambrages.

Le **voile** du plancher a peu d'influence sur le coulisement et le verrouillage des sièges.

Serrer les vis au couple.

DEPOSE BALAIS ENJOLIVEUR

Dépose du rail concerné.

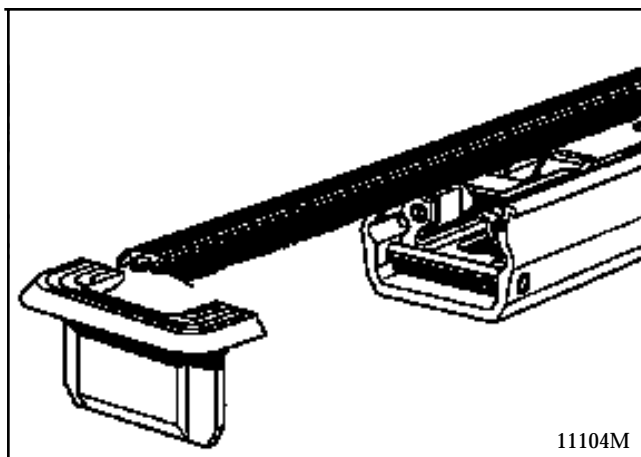

Déposer un embout (2 vis étoile de 20).

Faire coulisser enjolveur et balai.

REPOSE BALAIS ENJOLIVEUR

Sans particularité.

GRAISSAGE des COULISSEAUX

Avancer tous les coulisseaux avec les sièges ou avec l'outil de bord.

Aspirer les fonds de rails avec un suceur.

Essuyer avec un chiffon propre les queues d'aronde de rails.

Projeter de la graisse en aérosol **77 01 421 870** sur les queues d'aronde.

Reculer tous les coulisseaux à l'arrière et répéter l'opération.

IMPORTANT

- Avant la dépose des prétensionneurs
- Brancher la valise XR25 sur le véhicule
- Mettre le contact
- Utiliser la fiche n°49 (sélecteur ISO sur S8 code)

D	4	9
---	---	---

Verrouiller le calculateur à l'aide de la valise XR25

par la commande

G	8	0	*
---	---	---	---

- Lorsque cette fonction est activée, toutes les lignes de mise à feu sont inhibées, le témoin airbag au tableau de bord et le barregraphe 14 gauche de la valise XR25 s'allument (les boîtiers électroniques neufs sont livrés verrouillés).
- Attendre 2 secondes la décharge automatique du boîtier.
- Couper le contact.

DEPOSE Version E1

Déposer :

- les fixations du siège (voir chapitre 75A),
- le repose-tête et les parties supérieures de guide de repose-tête avec un tournevis,



- les carters latéraux,
- la housse et sa mousse,
- les deux élastiques,
- la barrette,

Déposer :

- la sangle élastique,
- les 3 agrafes "nez de porc" à la pince coupante.

**REPOSE**

Placer la housse.

Remonter la barrette et placer 3 agrafes "nez de porc".

Remonter le siège.

Vérifier le fonctionnement du siège.

IMPORTANT:

Lorsque tout est remonté :

- vérifier à l'aide de la valise XR25 qu'aucune panne n'est présente sur le système.
- si tout est correct, déverrouiller le calculateur à l'aide de la commande

G	8	1	*
---	---	---	---
- vérifier que le barregraphe 14 gauche de la valise est éteint.

Vérifier l'allumage du voyant airbag sur le combiné d'affichage.

DEPOSE Version E2 - E3

Déposer :

- les fixations du siège (voir chapitre 75A),
- le repose-tête et les parties supérieures de guide de repose-tête avec un tournevis,
- les carters latéraux.

Détendre le réglage lombaire.

Déposer la housse et sa mousse:

- barrette avec 4 agrafes,
- profil de maintien inférieur.



Dans le cas d'un remplacement couper l'arrière du dossier aux ciseaux pour accéder aux 3 agrafes "nez de porc", puis les ôter à la pince coupante.

Dessertir les 2 tringles verticales.

Ôter les 2 sapins.

(Couper les 3 agrafes sur la nappe de dossier version électrique).



REPOSE

Sertir les 2 tringles .

Remplacer les agrafes "nez de porc".

Remonter et vérifier le fonctionnement du siège.

IMPORTANT:

Lorsque tout est remonté :

- vérifier à l'aide de la valise XR25 qu'aucune panne n'est présente sur le système.
- si tout est correct, déverrouiller le calculateur à l'aide de la commande

G	8	1	*
---	---	---	---
- vérifier que le barregraphe 14 gauche de la valise est éteint.

Vérifier l'allumage du voyant airbag sur le combiné d'affichage.

DEPOSE

Déposer :

- les fixations du siège (voir chapitre 75A),
- les boutons de siège électrique,
- les caches latéraux de socle,
- le bouchon et le levier de commande de dossier avec 2 tournevis (sauf électrique).

ATTENTION ce bouchon doit être remplacé à chaque intervention (rupture).

Déposer les 4 agrafes de fixation inférieures de housse de dossier (suivant version).

Détacher les 2 élastiques fixés à l'avant par des "nez de porc" (suivant version).

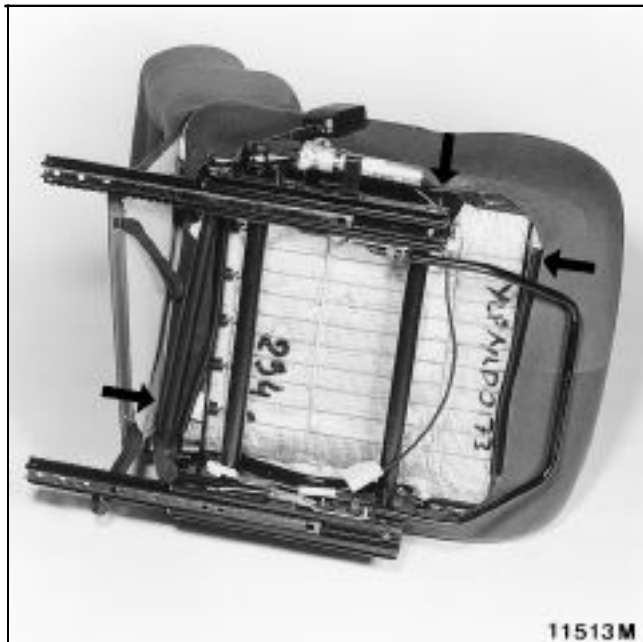

A l'arrière, ôter les 2 profils.

Sortir les 2 clips.

Sur les côtés, déclipser les 2 glissières arc-boutées dans 2 rails tôle et agrafes de logement de commande siège électrique.

A l'avant déclipser le profil.

Sortir l'assise.

Séparer la garniture et la mousse en coupant les 9 agrafes "nez de porc" (suivant version).



REPOSE

Agrafer la mousse sur la garniture.

Clipser les 2 flancs dans les glissières en commençant par une extrémité.



Remplacer le bouchon de levier d'inclinaison de dossier si besoin.



Remonter et vérifier le fonctionnement du siège.

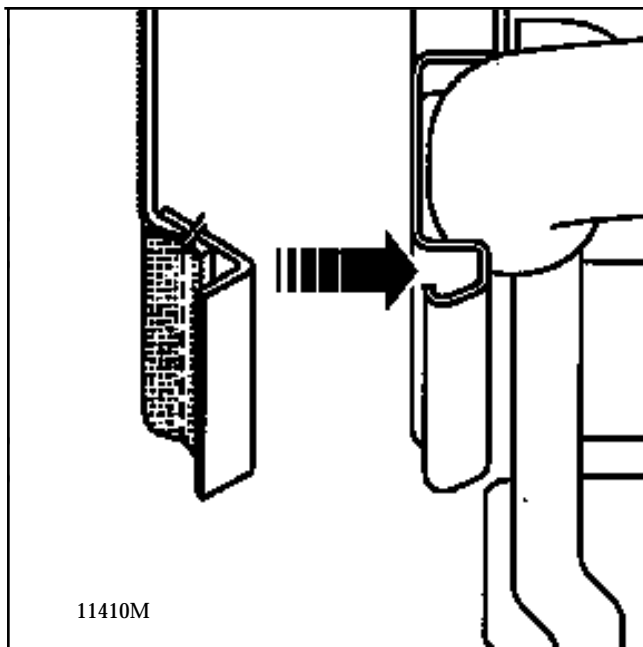

IMPORTANT:

Lorsque tout est remonté :

- vérifier à l'aide de la valise XR25 qu'aucune panne n'est présente sur le système.
- si tout est correct, déverrouiller le calculateur à l'aide de la commande

G	8	1	*
---	---	---	---
- vérifier que le barregraphe 14 gauche de la valise est éteint.

Vérifier l'allumage du voyant airbag sur le combiné d'affichage.

GARNISSAGE DE SIEGES ARRIERE

Garniture d'assise

78 A

DEPOSE

Tous Types

Sortir le siège du véhicule et le retourner.

Déposer :

- les caches latéraux de boucles de ceinture.
- le socle et le cache glissières (suivant version).

Ouvrir le rabat fixé par bande adhésive (suivant version).

Dégrafer les 3 agrafes latérales.

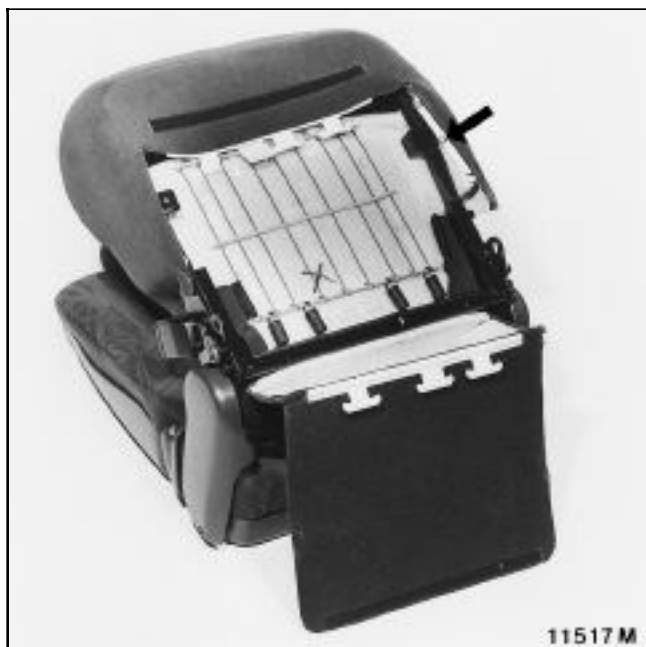

Dégrafer et sortir la garniture.



Couper à l'aide d'une pince les agrafes "nez de porc" fixant la mousse et la housse.

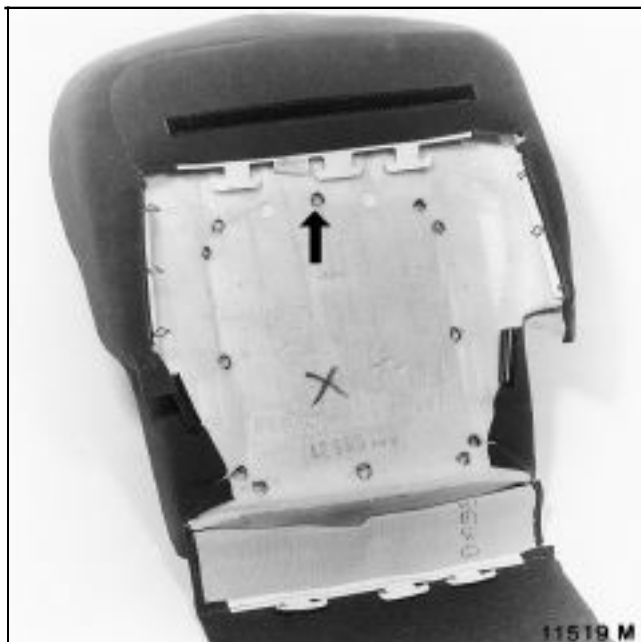

REPOSE

Utiliser des "agrafes nez" de porc (PR 830) pour refixer la housse sur la mousse.

DEPOSE

Tous Types

Sortir le siège du véhicule.

Percer au diamètre 8 les 4 têtes de sapin fixant la tablette de dossier.

Déposer la tablette de dossier.

Extraire les queues de sapin à l'aide d'une pince.

Tirer l'appui tête au maximum vers le haut.



Déposer les 2 vis (étoile 20) de fixation du support d'appui tête.

Tirer le support d'appui-tête vers le haut.



Dégrafer la partie inférieure de dossier.

Enlever les 2 agrafes du logement d'appui-tête.

Décoller les deux coins inférieurs de dossier et le logement d'appui-tête.

Tirer l'ensemble mousse garniture vers le haut.

REPOSE

Effectuer les collages avec la colle à garnissage.

Remplacer les agrafes et les sapins (voir PR 830).

DEPOSE BONNET D'APPUI -TETE

Déposer :

- les deux vis (étoile de 20) de fixation du support d'appui tête,
- l'ensemble support d'appui-tête en le tirant vers le haut.



Couper les 3 agrafes "nez de porc" de la chaussette.

Dévisser les 2 vis étoile de 20 de fixation du bonnet sur son socle.

REPOSE

Sans spécificité.



Basculer l'accoudoir vers l'arrière au-delà du dossier.

Tirer en recherchant la position de sortie.

REPOSE

Sans spécificité.

Accoudoirs arrière

Basculer l'accoudoir en position verticale.

Appuyer sur le moyeu tout en continuant à le basculer vers l'arrière pour sortir les baïonnettes de fixation.