

SUPPORT D'ÉTRIER DE FREIN ARRIÈRE : DÉPOSE - REPOSE



Attention, un ou des avertissements sont présents dans cette méthode



Matériel indispensable

outil de diagnostic

DÉPOSE

1. ÉTAPE DE PRÉPARATION À LA DÉPOSE

- ☐ Mettre le véhicule sur un pont élévateur à deux colonnes ([Véhicule : Remorquage et levage](#)).



ATTENTION

Pour ne pas détériorer la protection des câbles de frein de parking et engendrer l'usure prématurée du système, ne pas manipuler les câbles avec un outil.

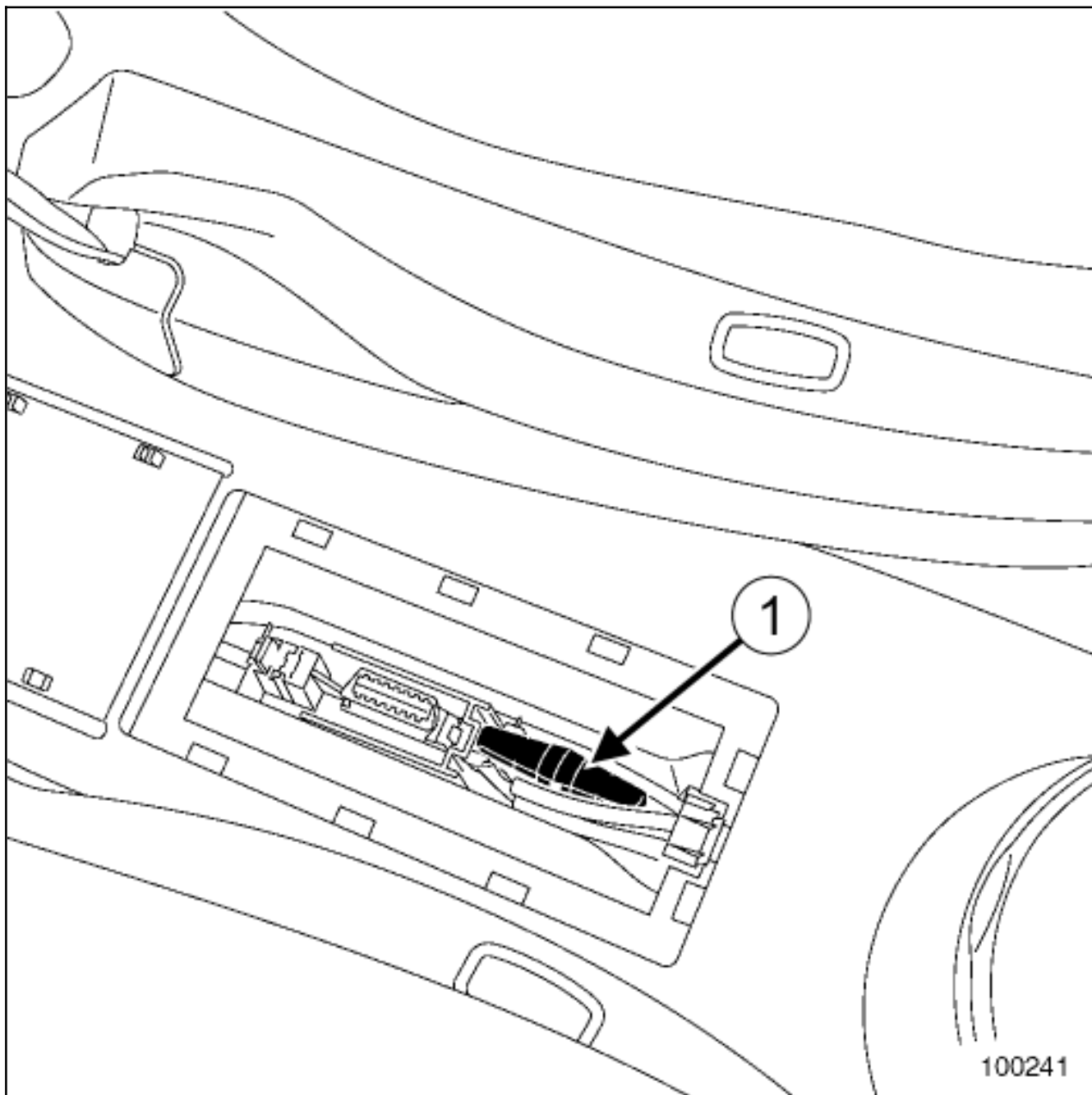

☐ Ouvrir la trappe centrale entre les deux sièges avant.

☐

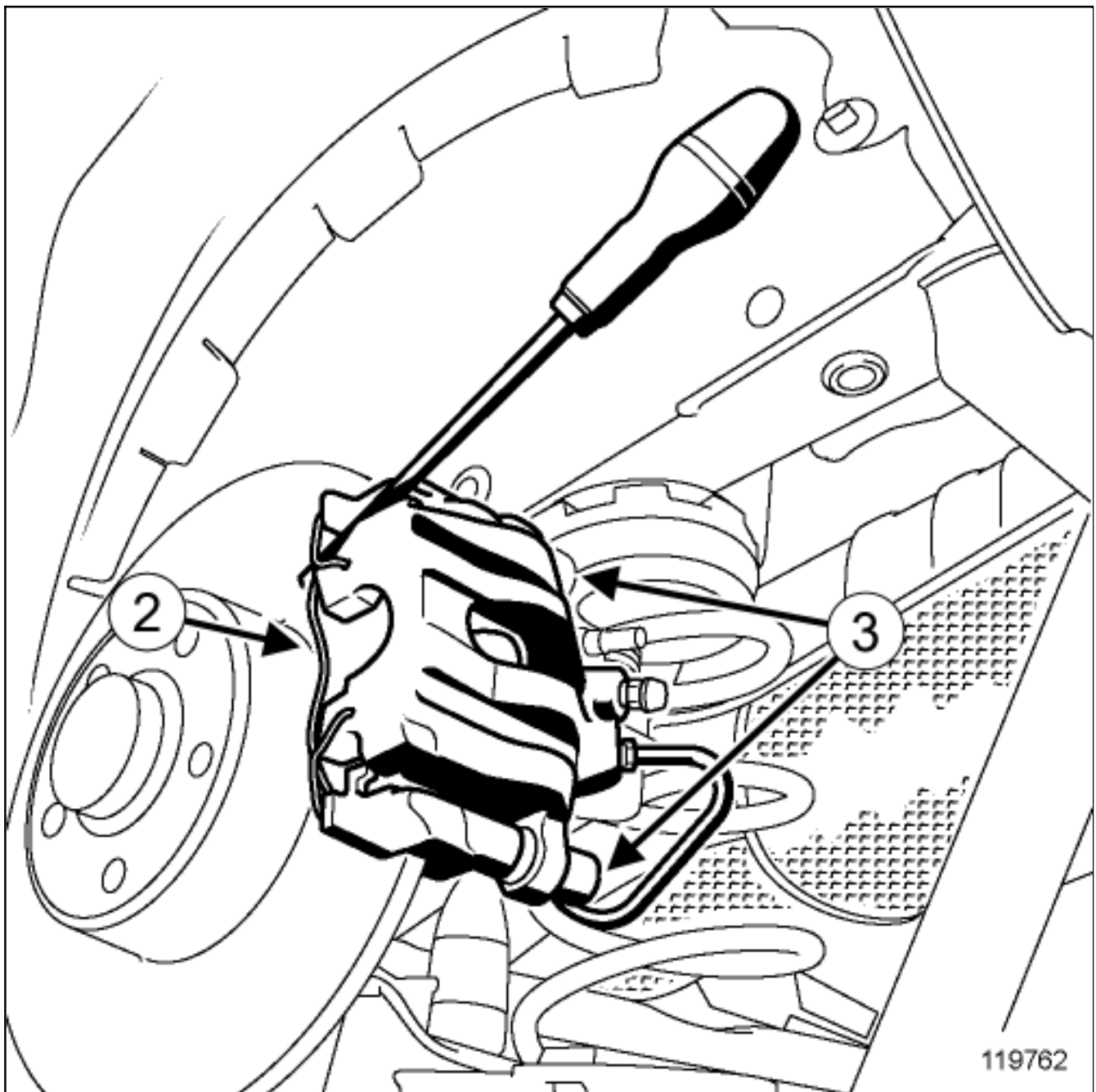

■ Déposer :

- les roues arrière [Roue : Dépose - Repose](#) ,
- le ressort de maintien(2) ,
- les bouchons situés au bout des colonnettes,
- les vis de colonnettes(3) ,
- l'étrier de frein,
- les plaquettes de frein.

■ Suspendre l'étrier de frein à l'amortisseur sans déposer le raccord de tuyau de frein.

2. ÉTAPE DE DÉPOSE DE LA PIÈCE ÉTUDIÉE

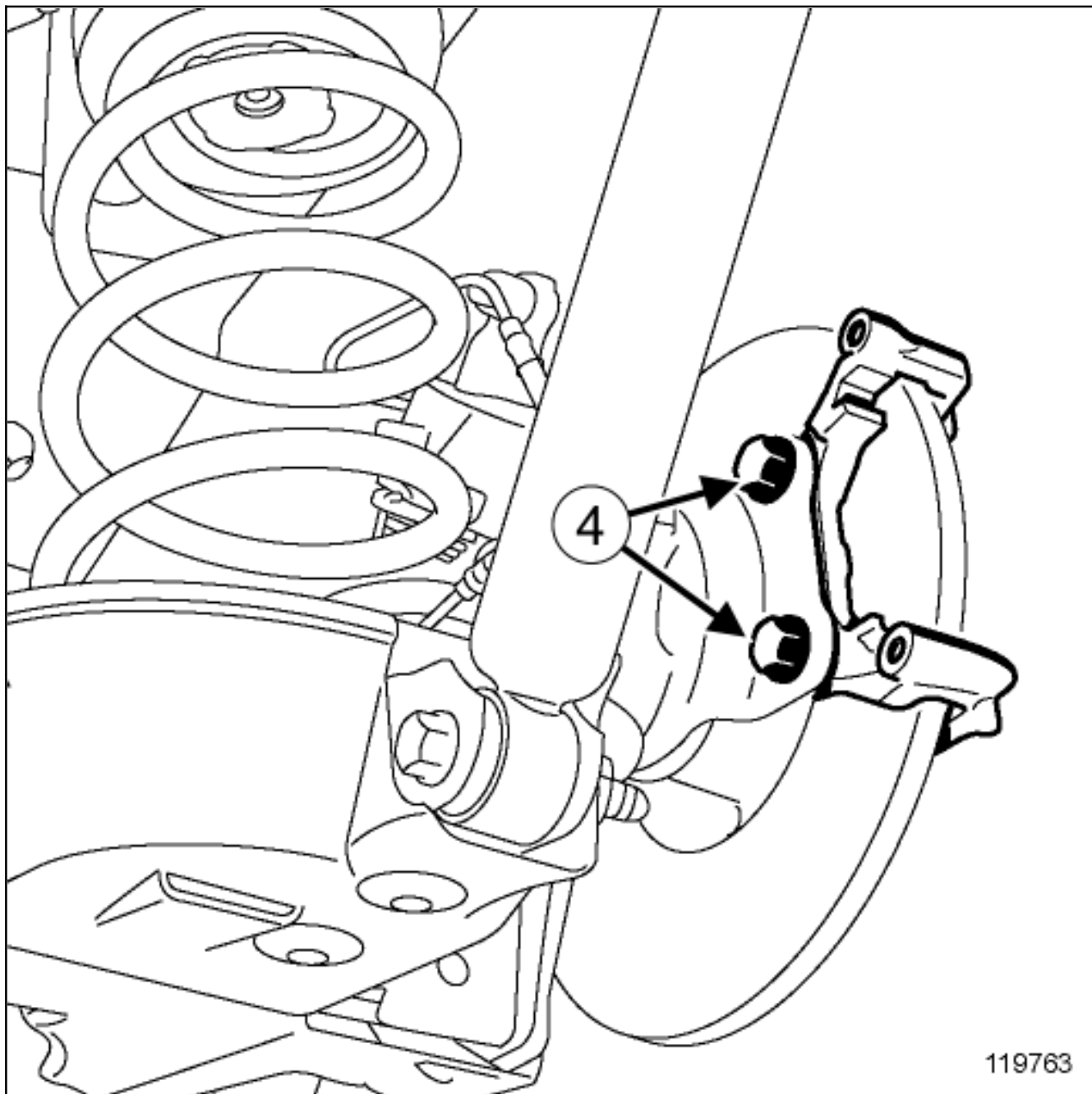

■ Déposer :

- les vis(4) du support d'étrier de frein,
- le support d'étrier de frein.

REPOSE

1. ÉTAPE DE PRÉPARATION À LA REPOSE

- Nettoyer le support d'étrier de frein.
- Enduire les vis de support d'étrier de frein de produit de type FREIN DE VIS HAUTE RESISTANCE avant leur montage.

ATTENTION



- Pour ne pas détériorer le flexible de frein :
 - ne pas mettre le flexible en tension,
 - ne pas vriller le flexible,
 - vérifier l'absence de contact avec les éléments environnants.

2. ÉTAPE DE REPOSE DE LA PIÈCE ÉTUDIÉE

- Reposer :
 - le support d'étrier de frein,
 - les vis du support d'étrier de frein.
- Serrer au couple les vis de support d'étrier [Circuit de freinage : Couple de serrage](#) .
- Reposer :
 - les plaquettes de frein,
 - l'étrier de frein,
 - les vis de colonnettes.
- Serrer au couple les vis de colonnettes [Circuit de freinage : Couple de serrage](#) .
- Reposer :
 - les bouchons situés au bout des colonnettes,
 - le ressort de maintien.
- Agrafer les câbles de frein de parking sur les étriers de frein.

ATTENTION



Pour vérifier le positionnement des câbles de frein de parking dans le palonnier, effectuer une série de serrage/desserrage du frein de parking. Si les actions sur le levier n'entraînent pas le serrage du frein de parking, positionner correctement les câbles dans le palonnier.

- Frein de parking desserré, tirer sur l'extrémité du câble, il doit y avoir un jeu résiduel de **1 à 2 mm**.
- Reposer les roues arrière [Roue : Dépose - Repose](#) .

3. ÉTAPE FINALE

- Faire un contrôle complet et effacer les défauts générés à l'aide de l'outil de diagnostic. .

