

DISQUE DE FREIN AVANT : DÉPOSE - REPOSE



Attention, un ou des avertissements sont présents dans cette méthode



Matériel indispensable

fontaine de nettoyage

crayon indélébile



pièce à remplacer systématiquement :



Vis de disque de frein avant

Les disques de frein ne sont pas rectifiables. Des rayures ou usures trop importantes imposent leur remplacement [Frein : Caractéristiques](#) .

IMPORTANT



■ Pour éviter tout risque de détérioration des systèmes, appliquer les consignes de sécurité, de propreté et les préconisations métier avant d'effectuer la réparation :

- [Circuit de freinage : Précautions pour la réparation](#) (30A, généralités),
- [Véhicule : Précautions pour la réparation](#) (01D, Introduction mécanique).

DÉPOSE

1. ÉTAPE DE PRÉPARATION À LA DÉPOSE

- Mettre le véhicule sur un pont élévateur à deux colonnes [Véhicule : Remorquage et levage](#) (02A, Moyens de levage).
- Mettre les roues droites.
- Déposer la roue avant [Roue : Dépose - Repose](#) .

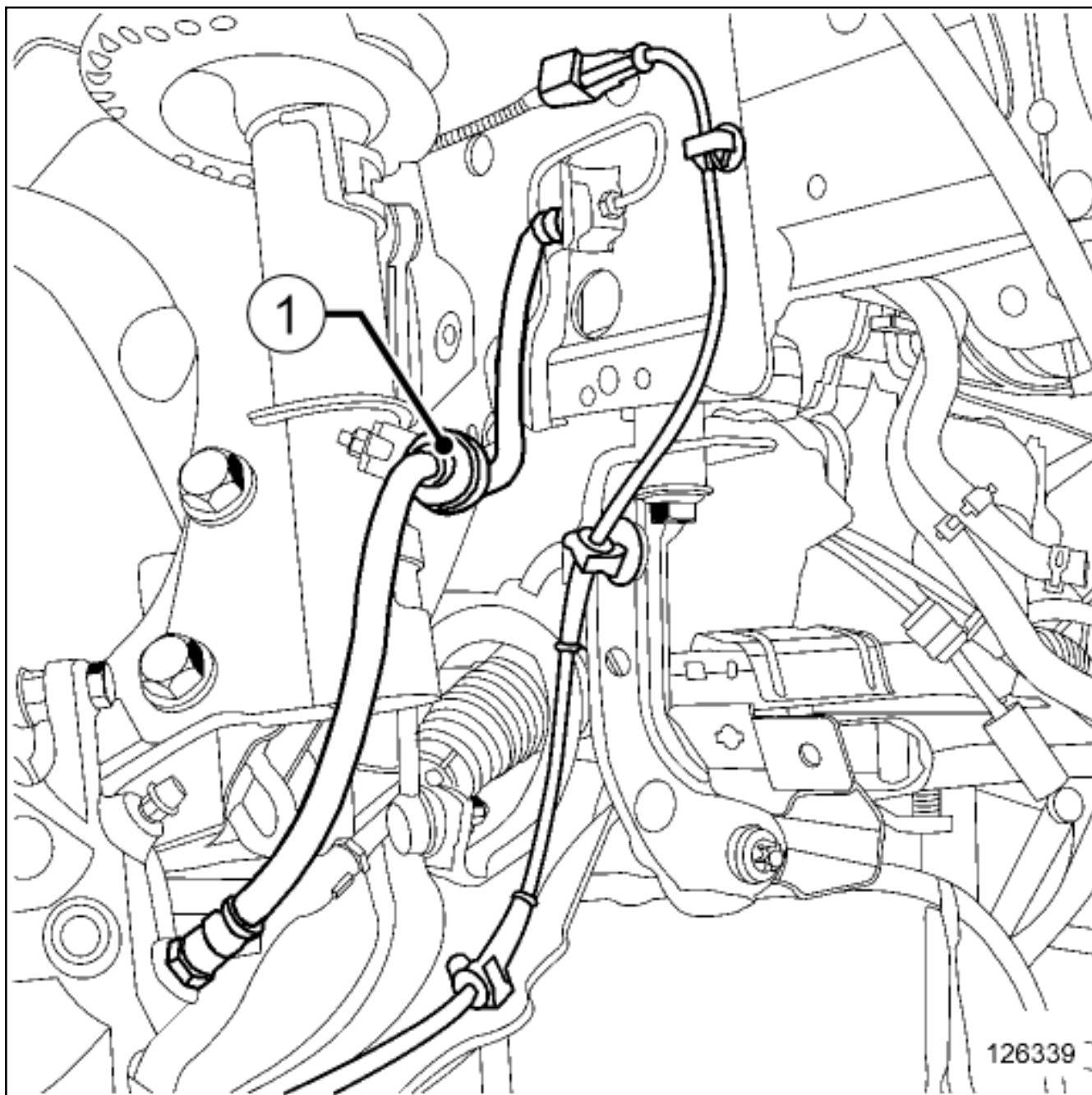

■ Si le véhicule en est équipé :

- repérer la position de la bonnette(1) sur le pied d'amortisseur à l'aide d'un crayon indélébile,
- dégrafer la bonnette(1) du pied d'amortisseur.

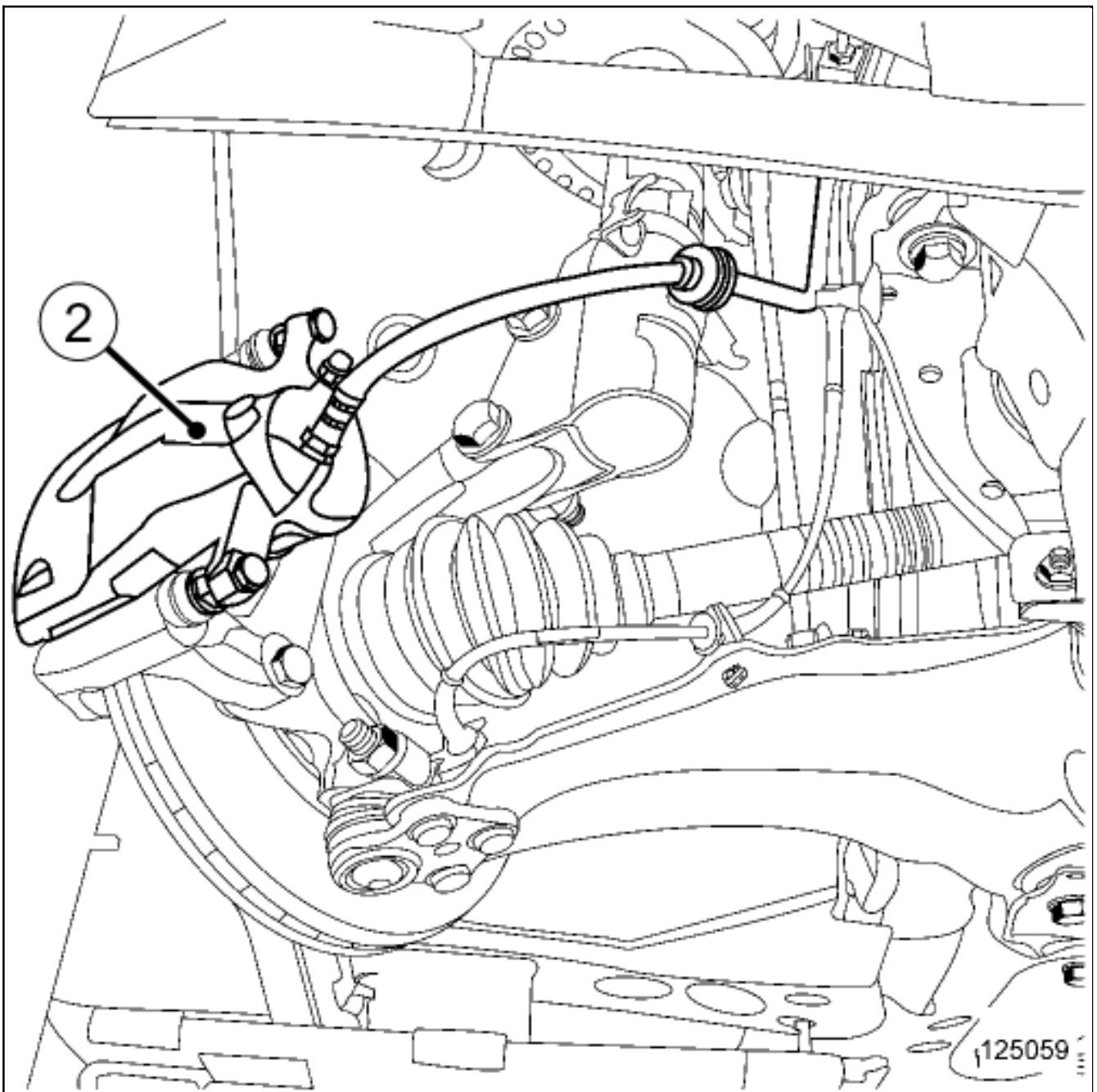

- Déposer :
 - les plaquettes de frein([voir 31A, Eléments porteurs avant, Plaquettes de frein avant : Dépose - Repose](#)) ,
 - l'ensemble(2) "support d'étrier de frein - étrier de frein"([voir 31A, Eléments porteurs avant, Support d'étrier de frein avant : Dépose - Repose](#)) .
- Suspendre l'ensemble(2) "support d'étrier de frein - étrier de frein" au ressort de suspension.

2. ÉTAPE DE DÉPOSE DE LA PIÈCE ÉTUDIÉE

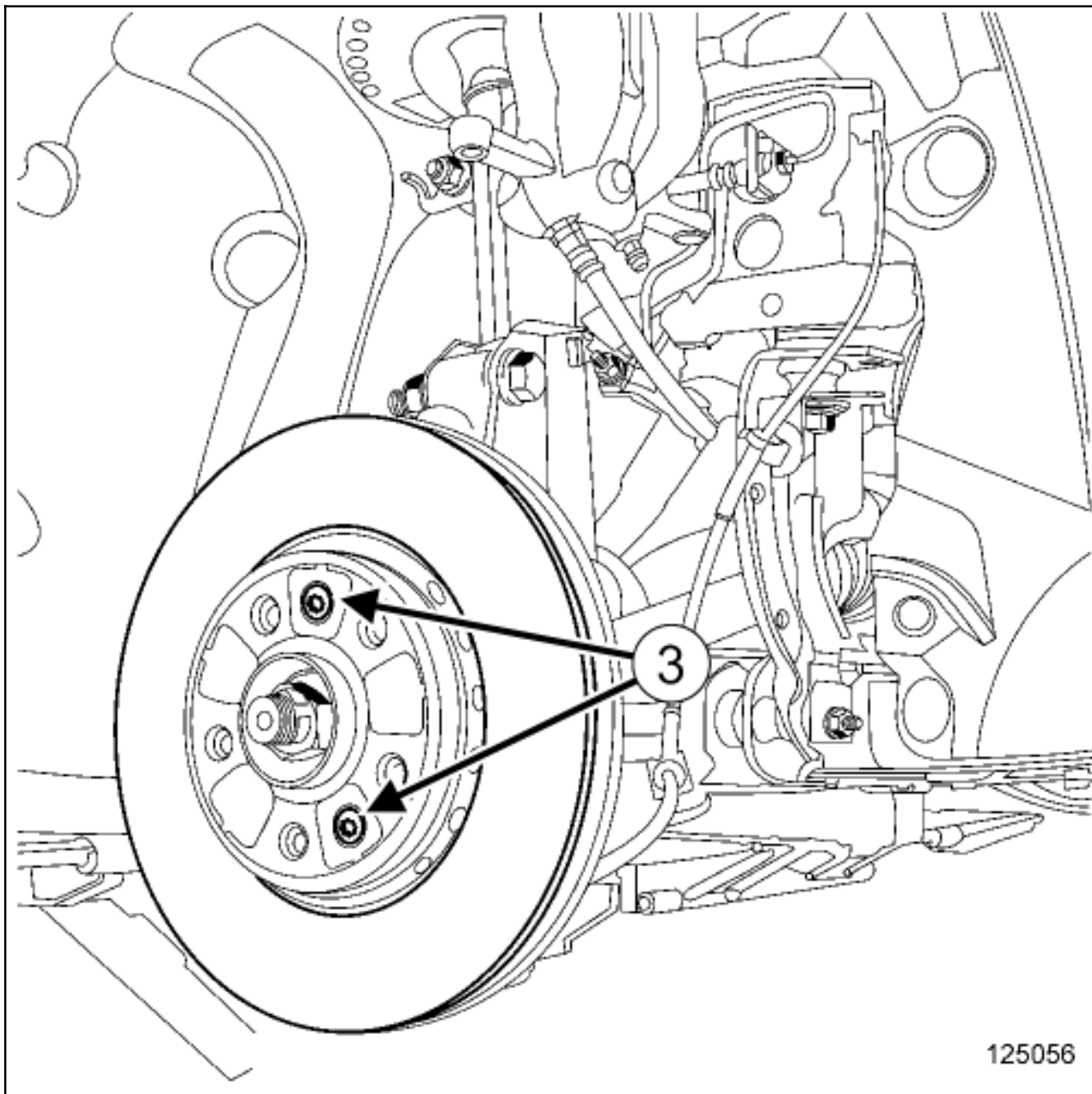

- Déposer :
 - la ou les vis(3) du disque de frein,
 - le disque de frein.

REPOSE

1. ÉTAPE DE PRÉPARATION À LA REPOSE

- Nettoyer les disques à l'aide d'une fontaine de nettoyage.
- Sécher les surfaces des disques.
- Nettoyer les portées du disque sur le moyeu à l'aide d'une brosse métallique et de nettoyant de frein [Véhicule : Pièces et ingrédients pour la réparation](#) (04B, Ingrédients - Produits).

pièce à remplacer systématiquement : **Vis de disque de frein avant**

2. ÉTAPE DE REPOSE DE LA PIÈCE ÉTUDIÉE

- Reposer le disque de frein avec les vis neuves.
- Serrer au couple les vis neuves de fixation des disques [Circuit de freinage : Couple de serrage](#)

3. ÉTAPE FINALE

- Reposer :
 - l'ensemble(2) "support d'étrier de frein - étrier de frein" ([voir 31A, Eléments porteurs avant, Support d'étrier de frein avant : Dépose - Repose](#)),
 - les plaquettes de frein ([voir 31A, Eléments porteurs avant,](#)

ATTENTION
ne pas mettre