

# PLAQUETTES DE FREIN AVANT : DÉPOSE - REPOSE



Attention, un ou des avertissements sont présents dans cette méthode



## Couples de serrage

vis de colonnettes d'étrier de frein

30 N.m

## Outillage spécialisé indispensable

Repousse piston d'étrier de frein.

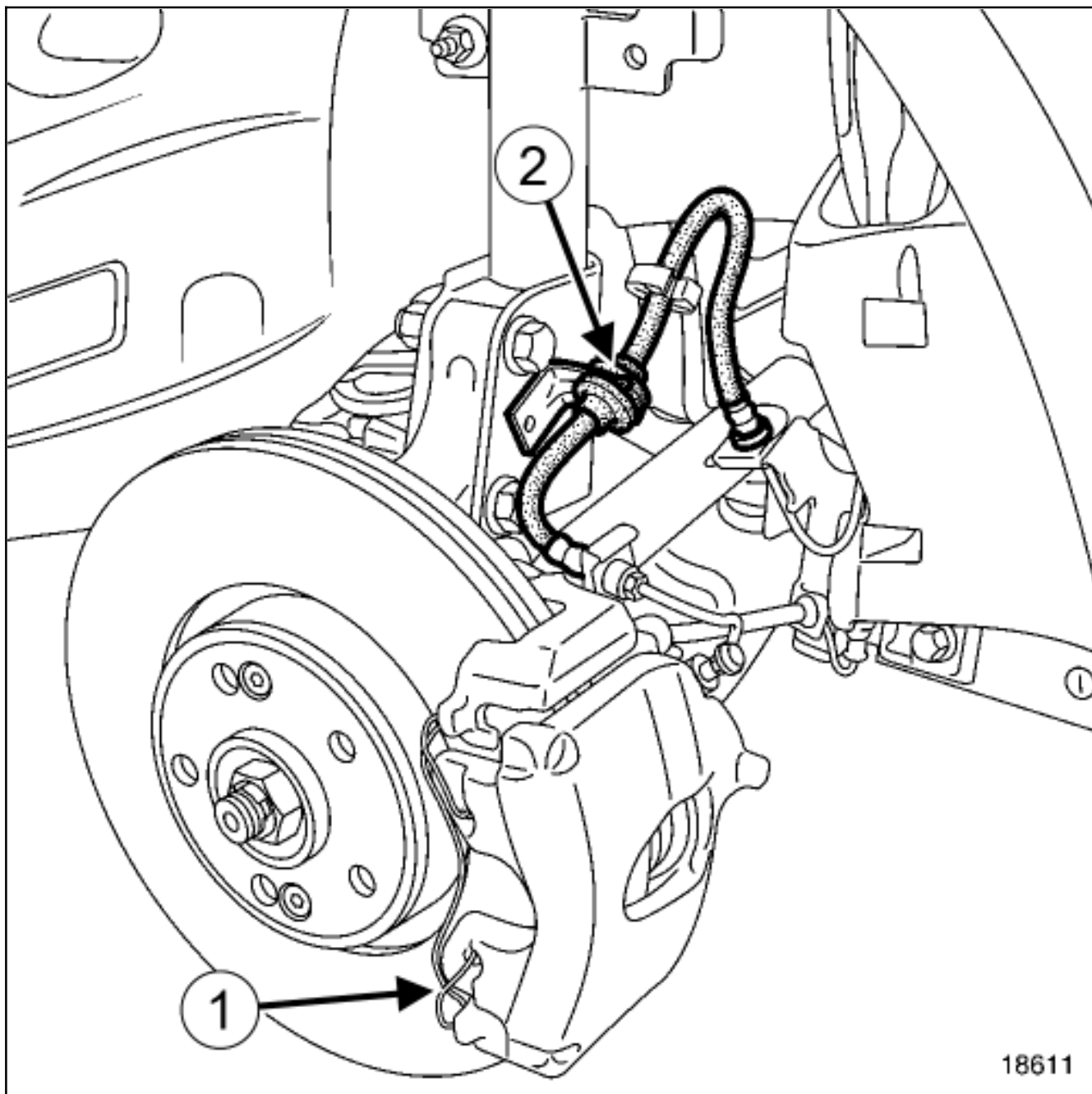

■ Déposer :

- le ressort de maintien(1) à l'aide d'un tournevis plat et large,
- le flexible de frein(2) de l'amortisseur.

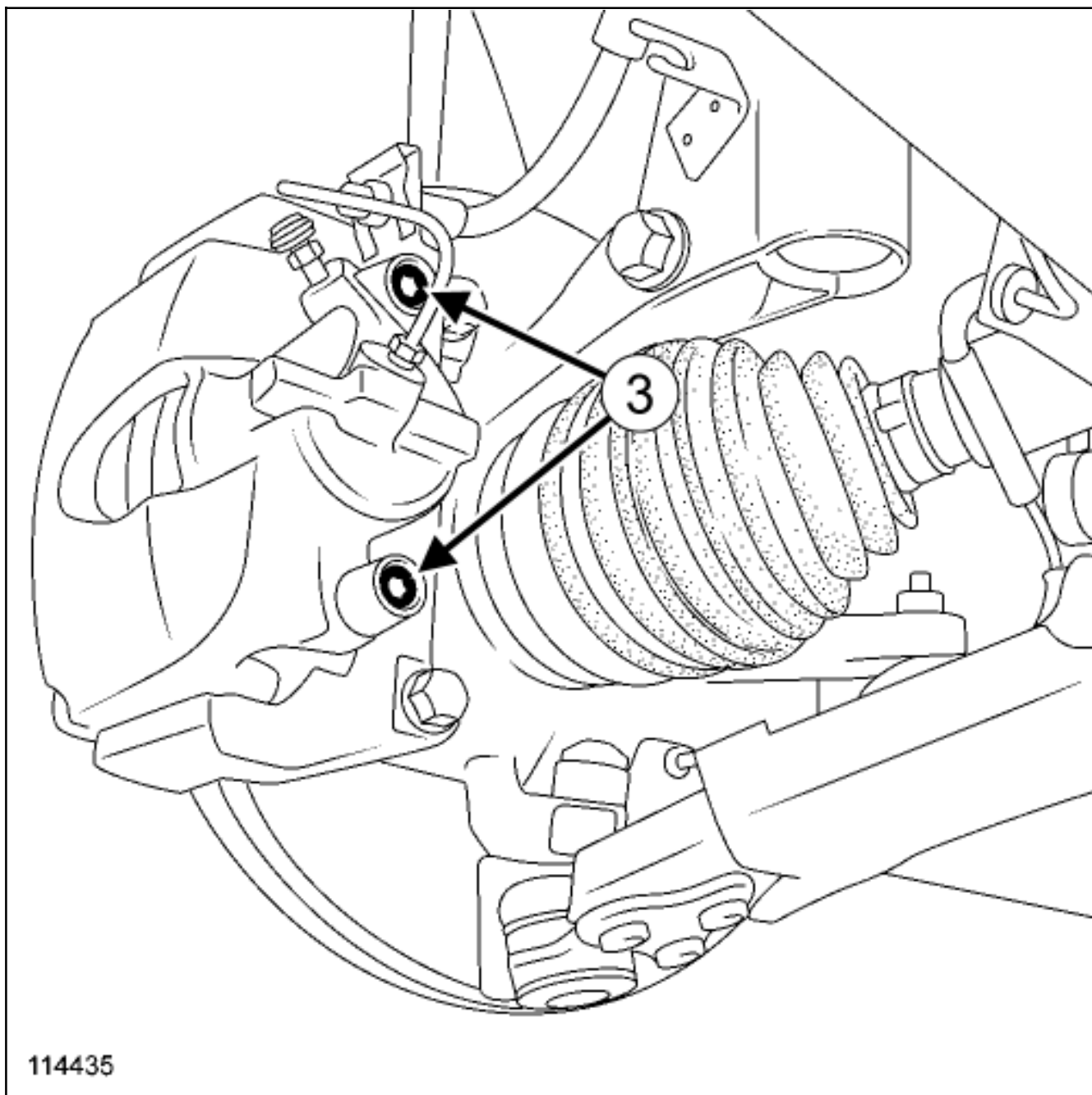

- Déposer :
  - les bouchons situés au bout des colonnettes,
  - les vis de colonnettes(3) ,
  - les plaquettes de frein.

- Suspendre l'étrier à l'amortisseur.

## REPOSE

### 1. ÉTAPE DE PRÉPARATION À LA REPOSE

- Vérifier l'épaisseur des plaquettes et des disques [Frein : Caractéristiques](#) .
- Remplacer les pièces défectueuses.

Nettoyer :



les supports d'étrier de frein,



les étriers de frein,



les disques de frein.

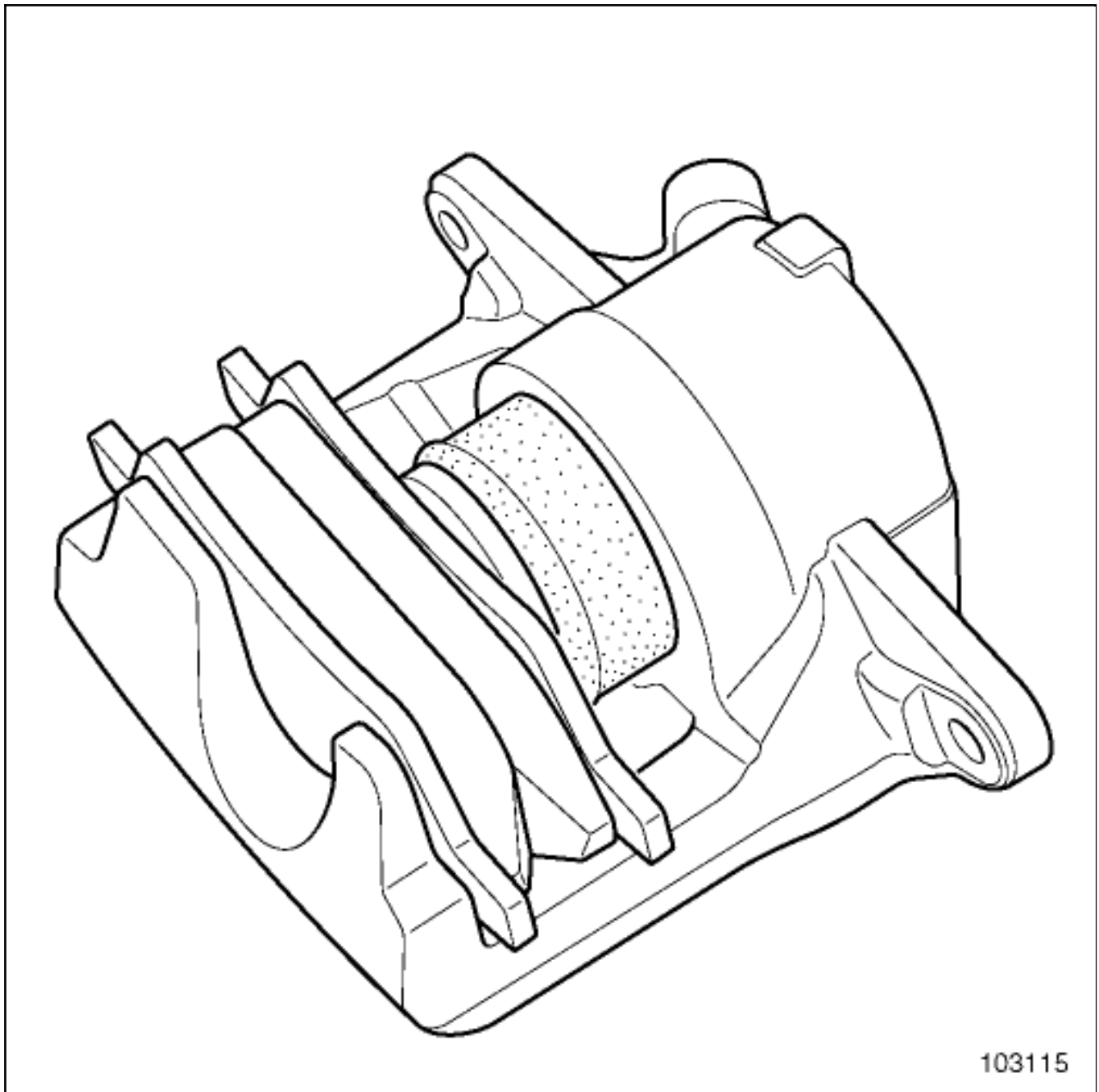

Pousser le piston au fond de son logement à l'aide de l'outil Repousse piston d'étrier de frein.(Fre. 1190-01) .

## 2. ÉTAPE DE REPOSE DE LA PIÈCE ÉTUDIÉE

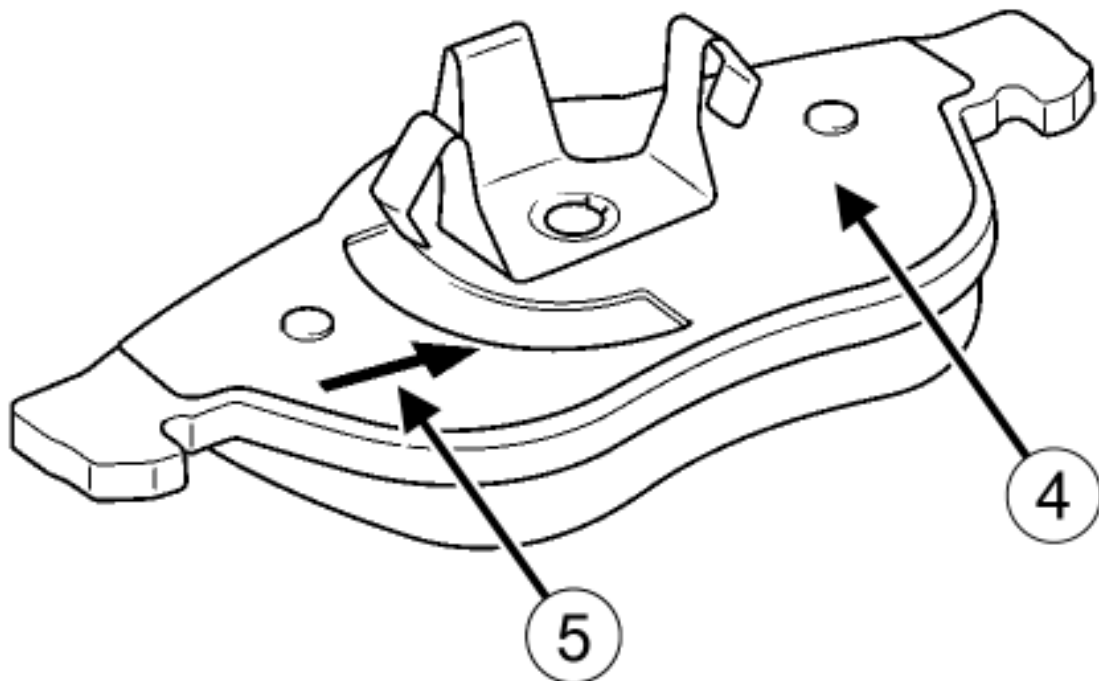

114436

Mettre en place les plaquettes intérieures(4) .



Nota :

Orienter la flèche(5) des plaquettes intérieures(4) vers le bas pour éviter le bruit lors du roulage.

Reposer :

- 
- l'étrier de frein,
- les vis de colonnettes,
-

le ressort de la face avant de l'étrier de frein en commençant par le bas.

Serrer au couple les vis de colonnettes d'étrier de frein **30 N.m.**

Reposer les bouchons de colonnettes.

Agrafer le flexible de frein sur l'amortisseur.

### 3. ÉTAPE FINALE

Reposer les roues avant [Roue : Dépose - Repose](#) .

Déverrouiller le calculateur d'airbag à l'aide de l'outil de diagnostic (voir **MR 407 Diagnostic, 88C, Airbags et prétensionneurs, Diagnostic - Remplacement des organes**).



#### **IMPORTANT**

Pour éviter tout accident, mettre en contact les pistons, les plaquettes et les disques de frein en appuyant plusieurs fois sur la pédale de frein.



Repair-13x03x03x01-01x37-1-23-1.xml



XSL version : 3.02 du 22/07/11