

CAPTEUR DE POSITION DE PÉDALE D'EMBRAYAGE : DÉPOSE - REPOSE



Attention, un ou des avertissements sont présents dans cette méthode



DÉPOSE

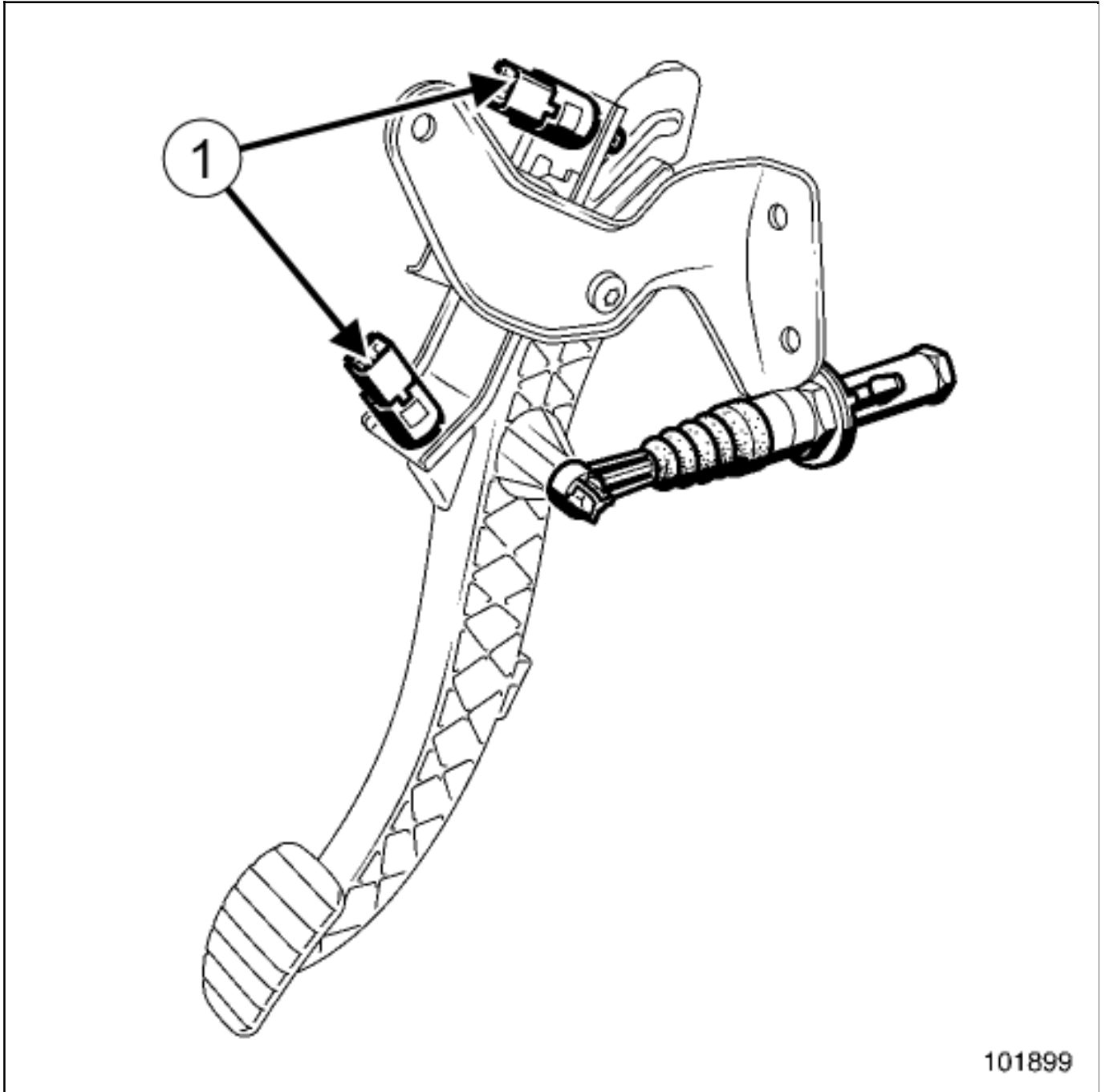

101899



ATTENTION

Manipuler le contacteur d'embrayage(1) avec précaution.

Actionner le piston (3), uniquement, pour régler la cote(X).

- ▣ Débrancher le connecteur du contacteur d'embrayage(1).
- ▣ Tourner le contacteur d'embrayage(1) d'un quart de tour dans le sens antihoraire.
- ▣ Déposer le contacteur d'embrayage.

REPOSE

1. LORS D'UNE DÉPOSE - REPOSE OU D'UN REMPLACEMENT D'UN CONTACTEUR D'EMBRAYAGE

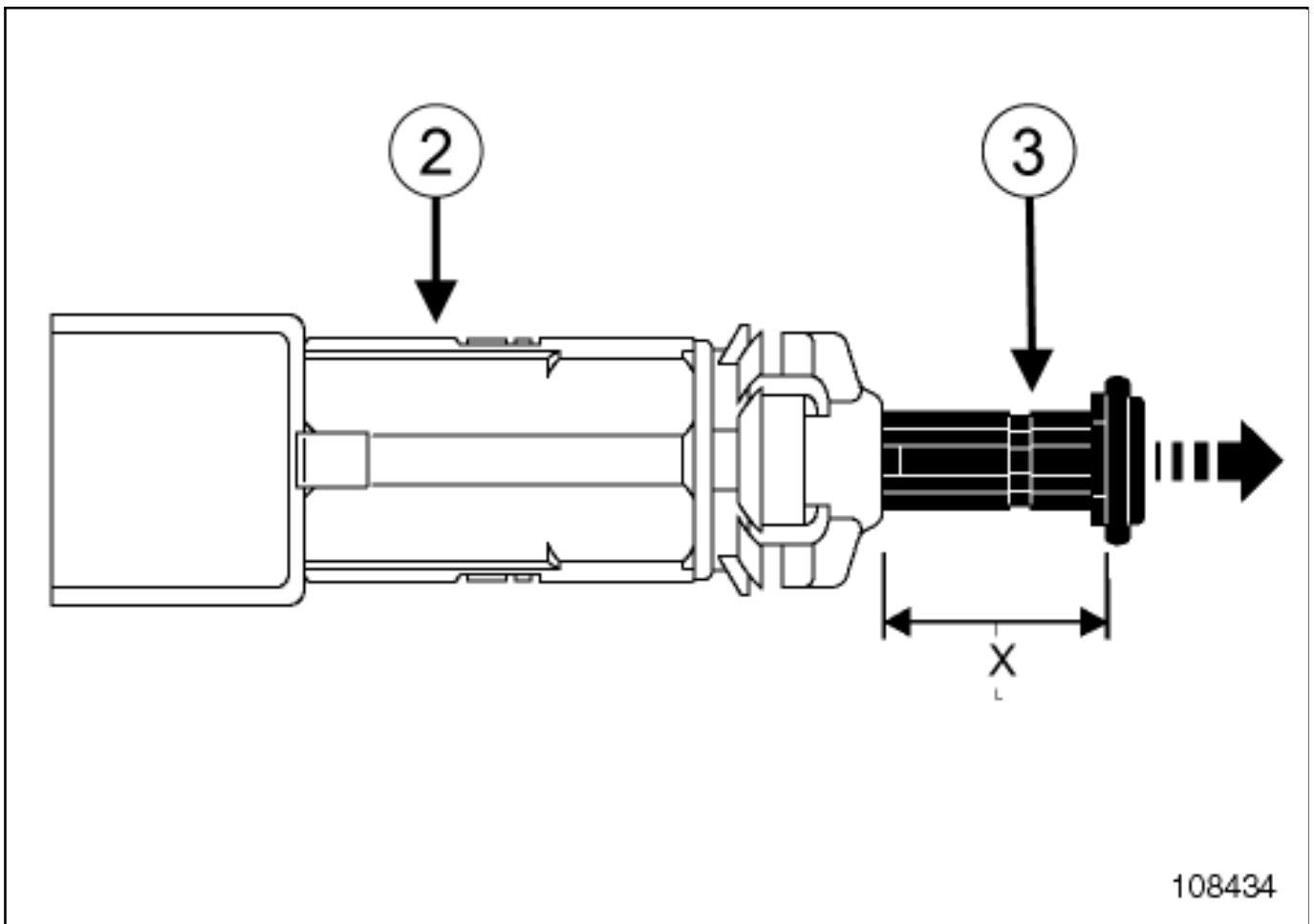

108434

ATTENTION

Manipuler le contacteur d'embrayage(2) avec précaution.

Actionner le piston (3), uniquement, pour régler la cote(X).

Remplacer impérativement le contacteur d'embrayage :

- si le piston(3) est séparé du contacteur(2),
- si plus de 3 modifications de la cote(X) sont nécessaires lors du réglage.



☐ Mesurer la cote (X) du piston(3). Si la cote(X) est inférieure à **15 mm**, tirer avec précaution sur l'extrémité du piston pour régler la cote(X) entre **15 mm** minimum et **17 mm** maximum.

☐ Appuyer sur la pédale d'embrayage avec la main.

☐ Positionner le contacteur d'embrayage sur le pédalier.

☐ Verrouiller le contacteur d'embrayage d'un quart de tour dans le sens horaire.

☐ Accompagner le retour de la pédale d'embrayage.

Nota :



Le contacteur de pédale d'embrayage possède un réglage automatique qui s'adapte à la position de la pédale.

Le réglage automatique s'accompagne d'un bruit de crantage.

☐ Brancher le connecteur.



ATTENTION

Valider impérativement la réparation par un contrôle à l'aide de l'outil diagnostic.



Repair-30x03x01x03-01x37-1-9-1.xml

