

# RADAR DE PROXIMITÉ : DÉPOSE - REPOSE

## DÉPOSE

### 1. ÉTAPE DE PRÉPARATION À LA DÉPOSE

#### 1- BOUCLIER AVANT

- Déposer le bouclier avant ([Bouclier avant : Dépose - Repose](#)).

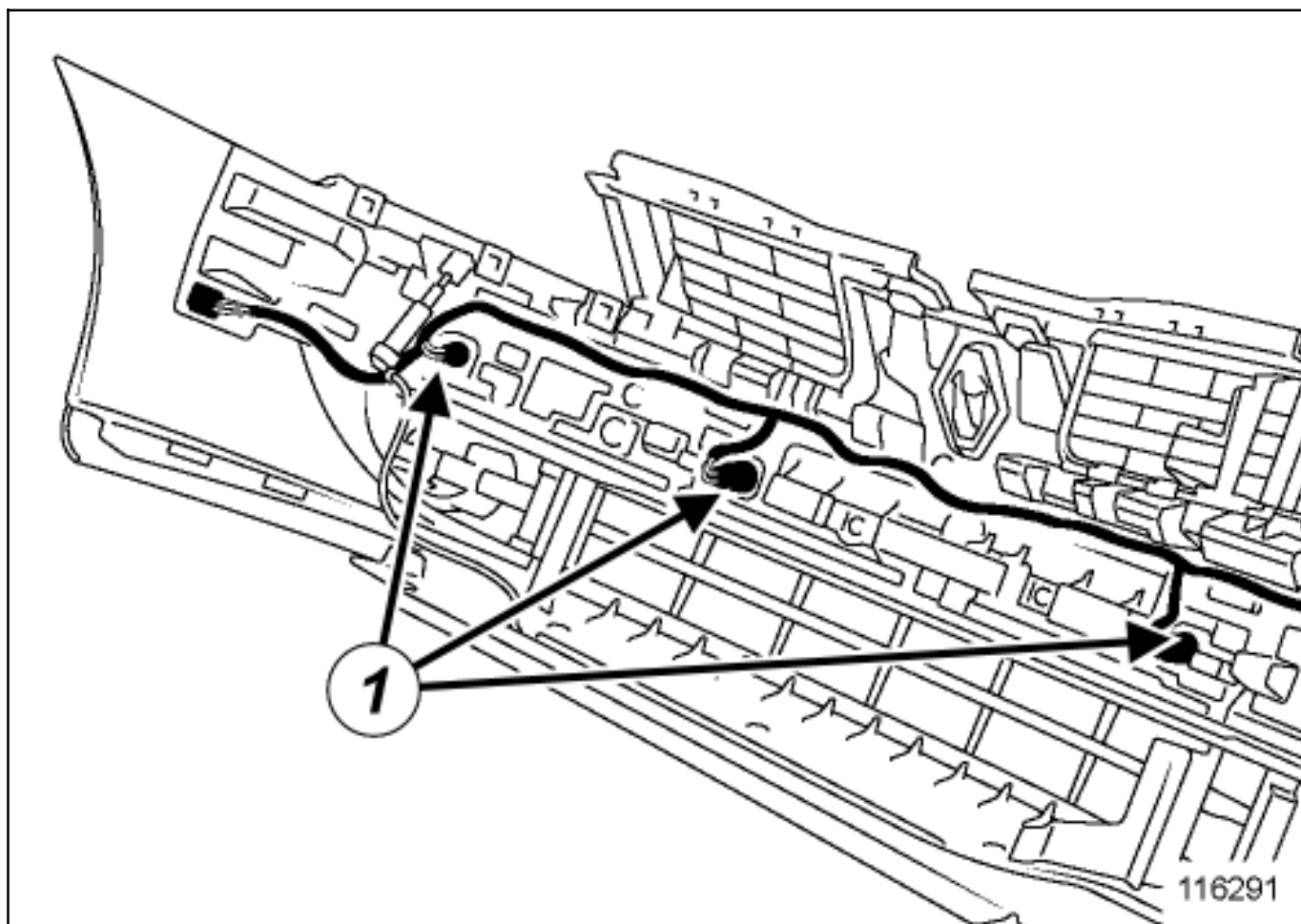

- Débrancher les connecteurs(1) des radars de proximité.

#### 2- BOUCLIER ARRIÈRE

- Déposer le bouclier arrière ([Bouclier arrière : Dépose - Repose](#)).

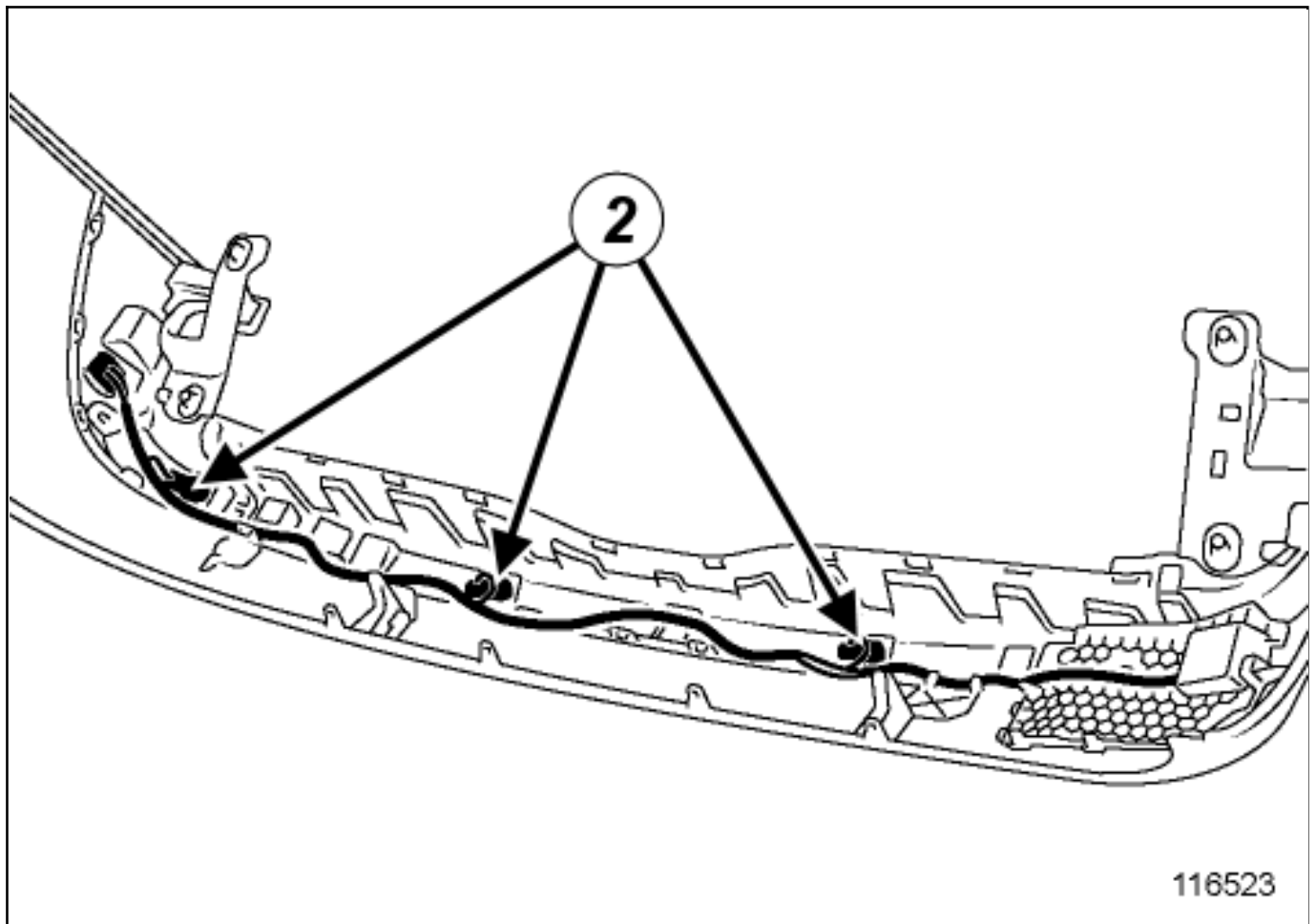

■ Débrancher les connecteurs(2) des radars de proximité.



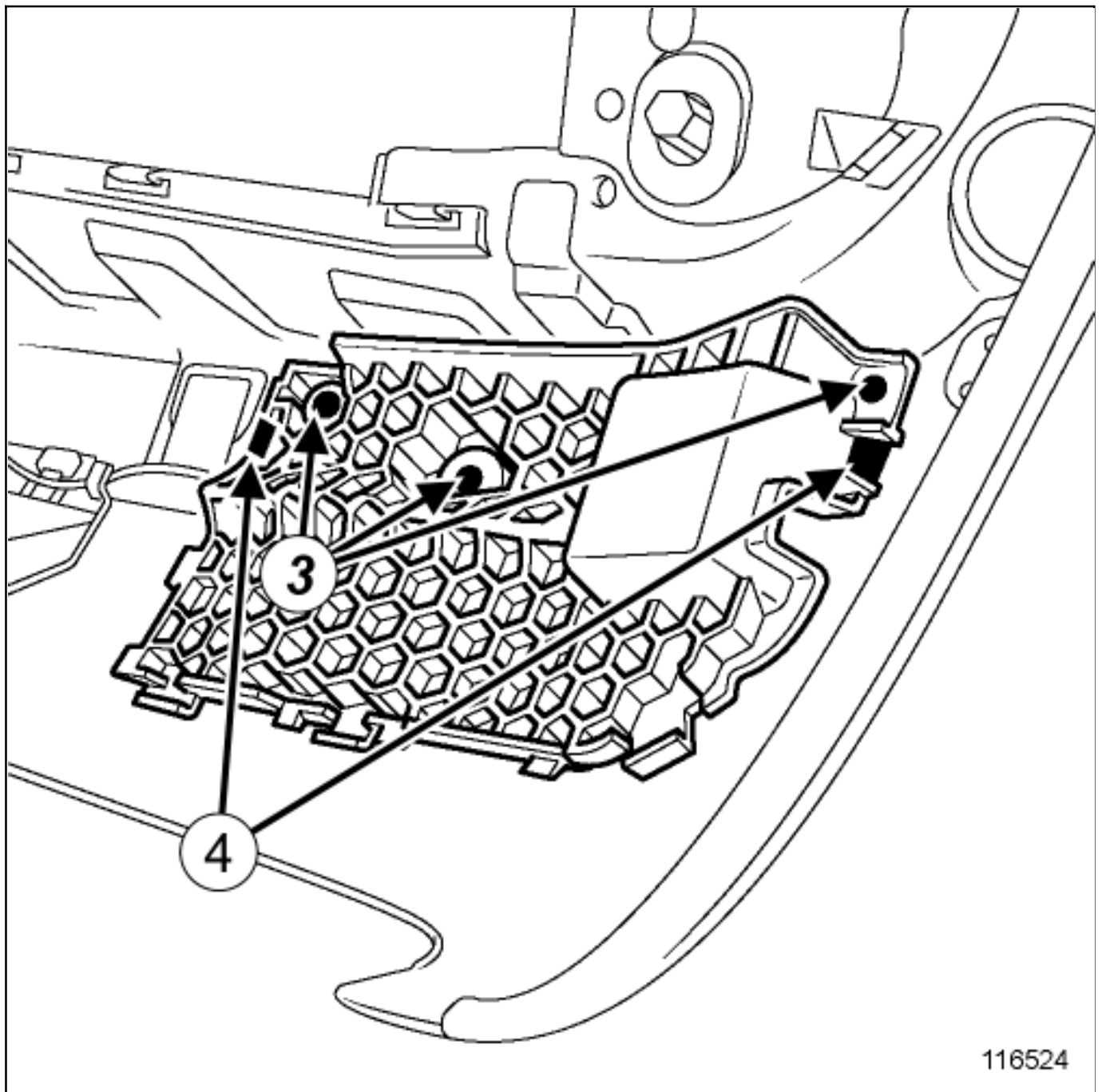

116524

■ Percer les rivets(3) de l'absorbeur de chocs.

■ Déposer l'absorbeur de chocs en appuyant sur les clips(4) .

■ Débrancher le connecteur du radar de proximité.

## 2. ÉTAPE DE DÉPOSE DE LA PIÈCE ÉTUDIÉE

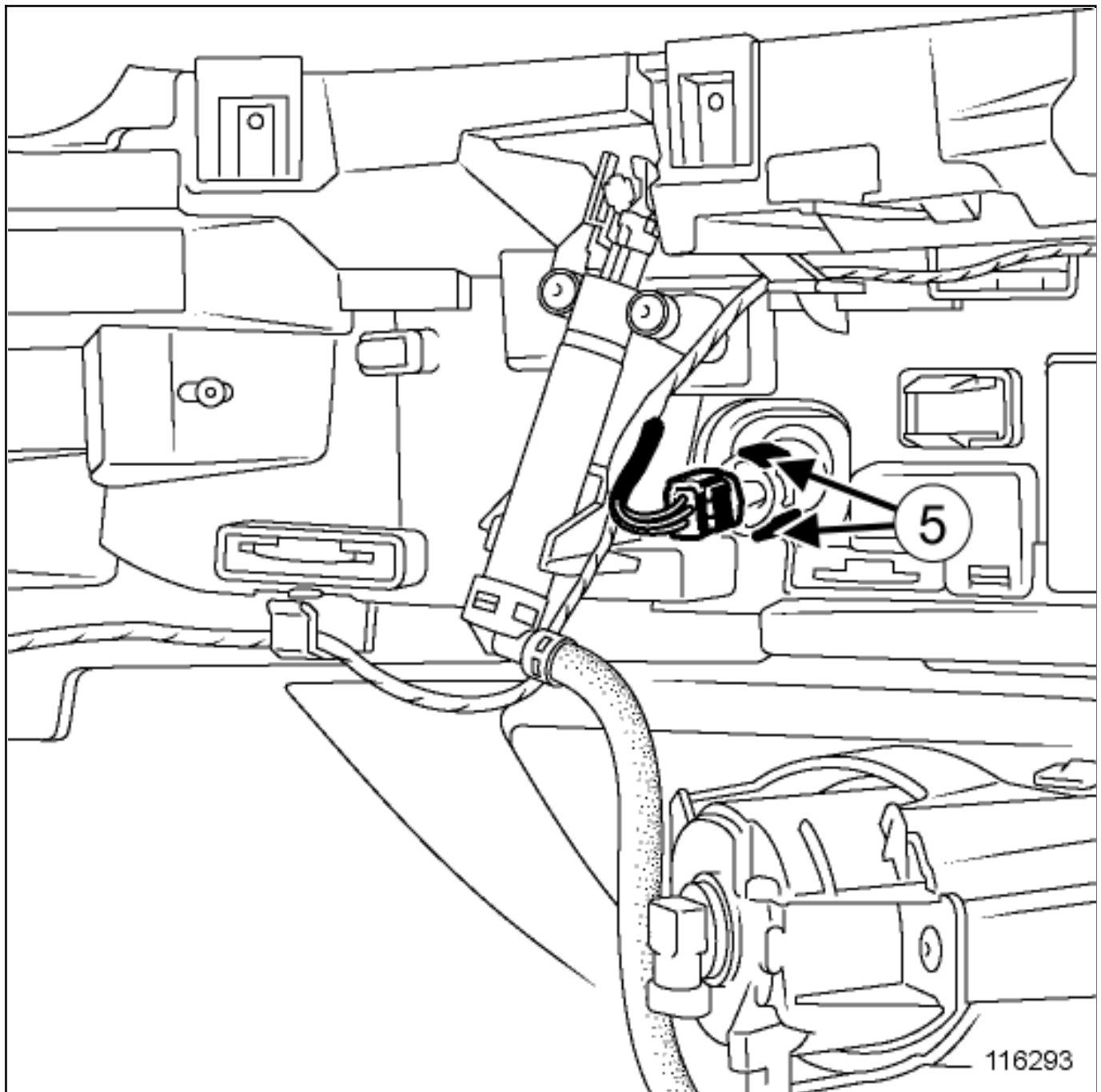

Déclipper les radars de proximité en écartant les clips(5) et en prenant garde de ne pas les rayer.

Nota :



Chaque radar de proximité est maintenu dans son logement composé de deux clips latéraux et d'un pion de positionnement.

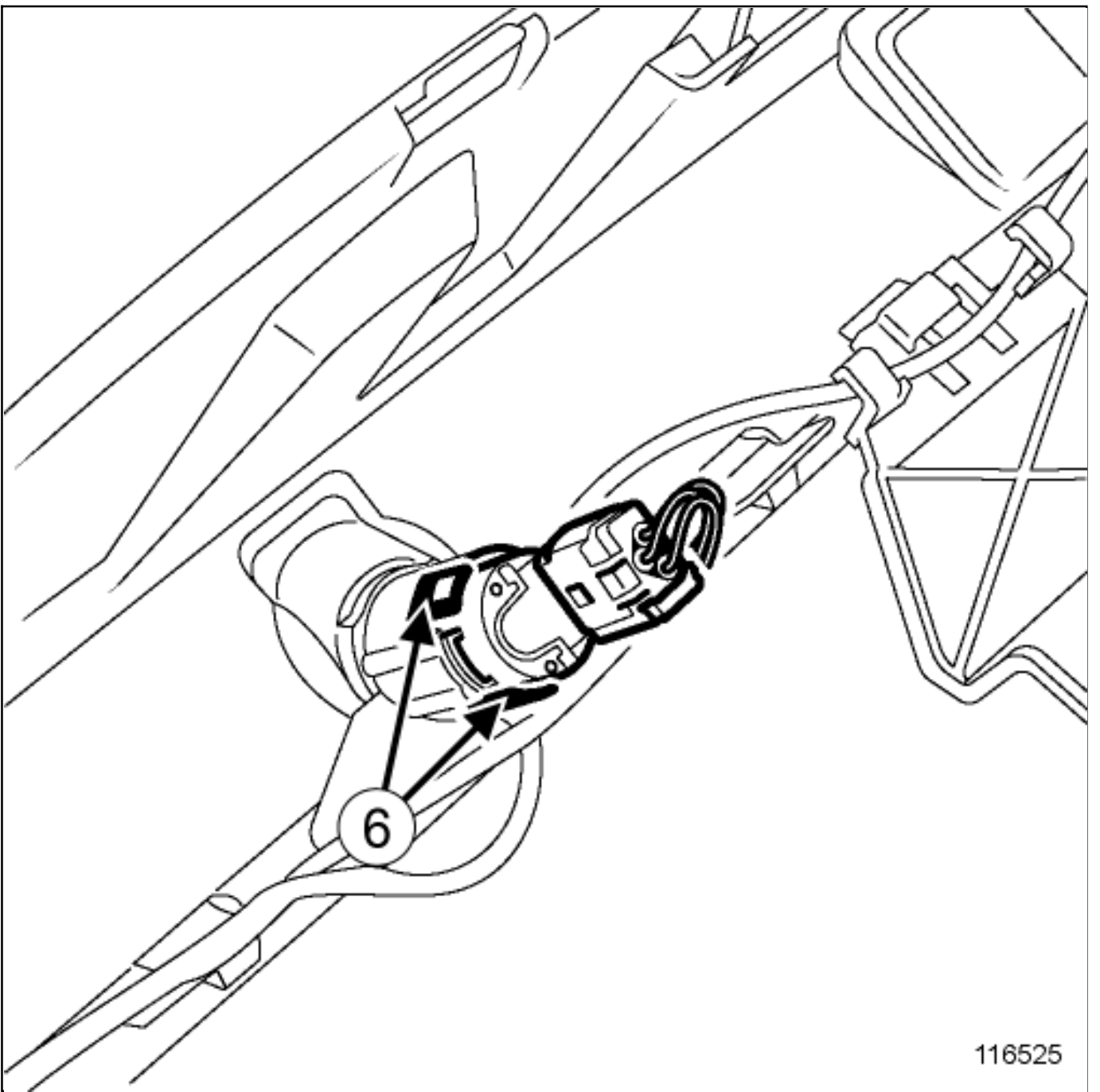

116525

1- BOUCLIER ARRIÈRE

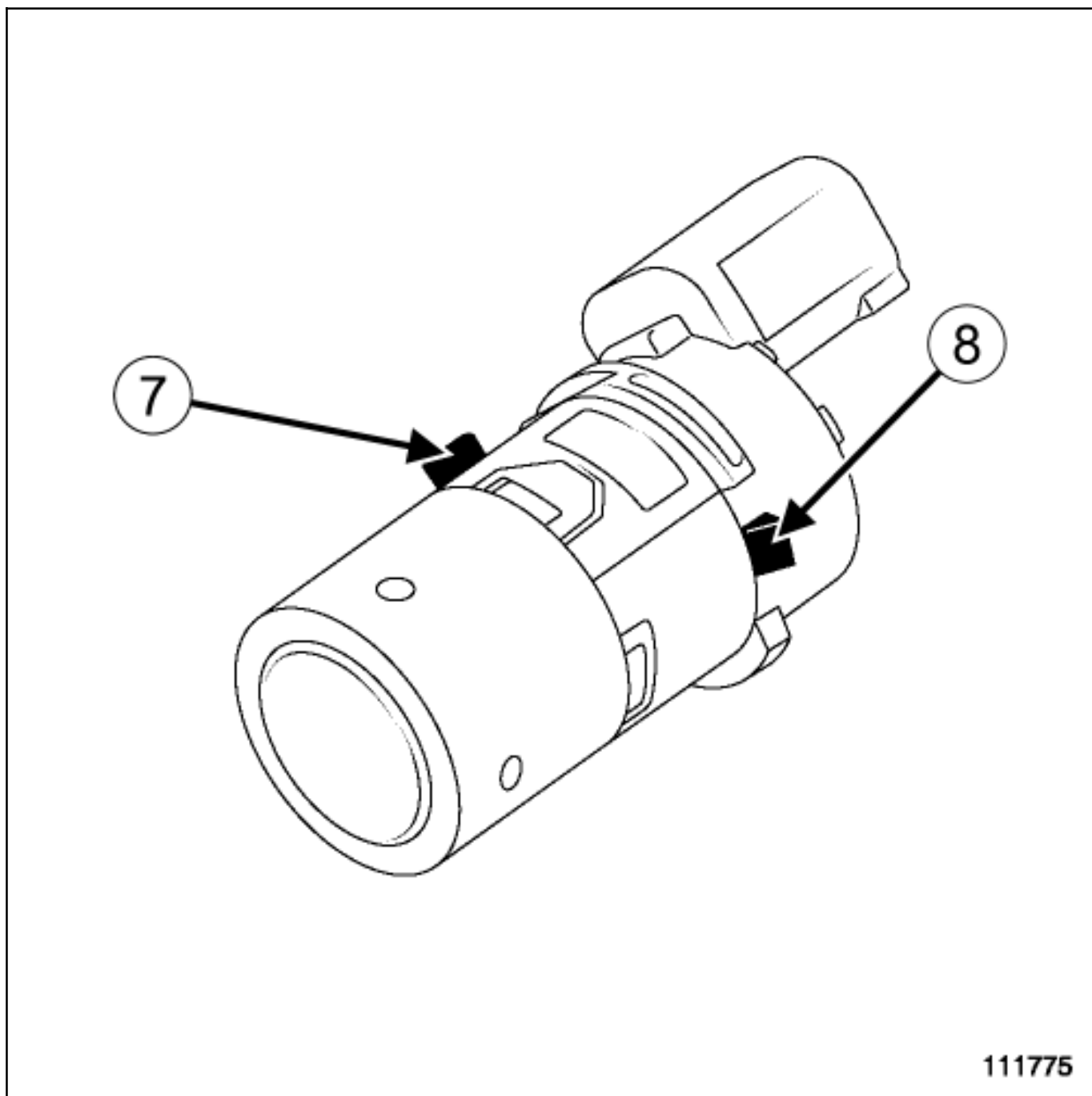

Positionner le pion (7) en face de son logement et insérer le radar de proximité jusqu'à la mise en place des clips (8).

2- BOUCLIER ARRIÈRE

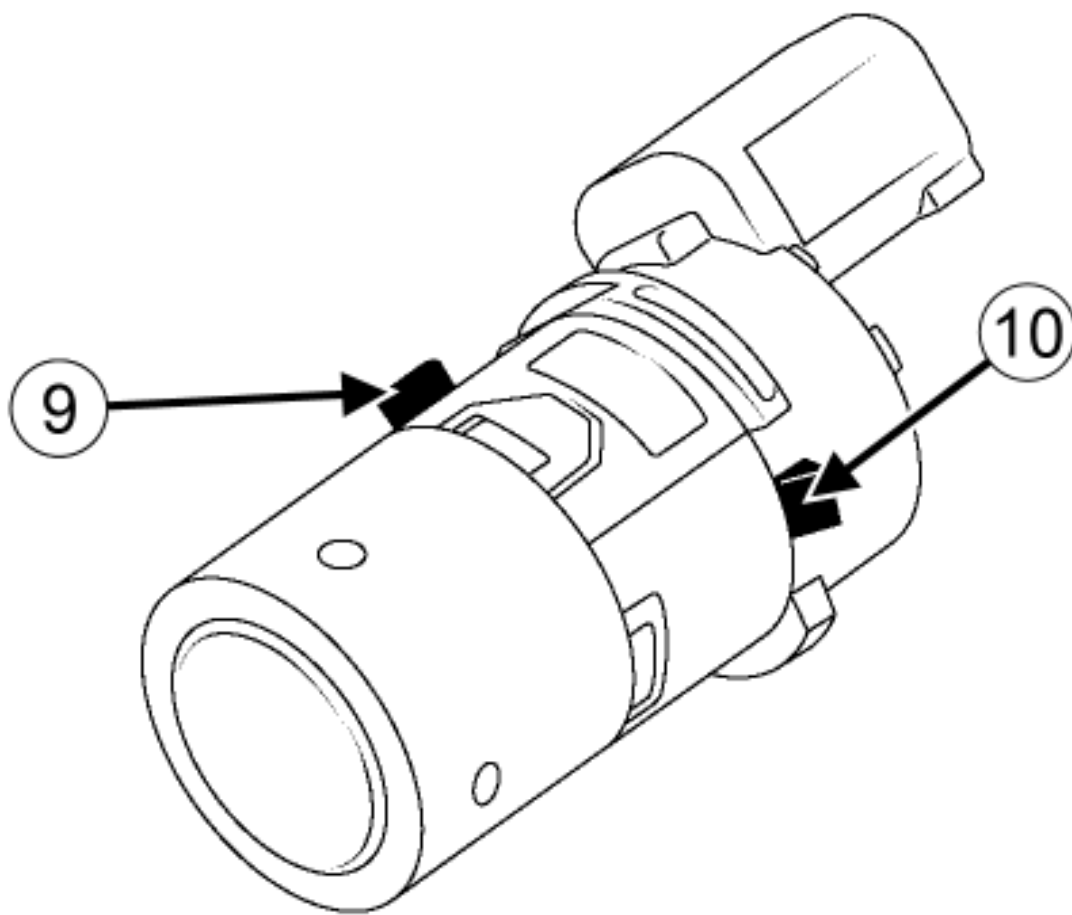

111775



Positionner le pion (9) en face de son logement et insérer le radar de proximité jusqu'à la mise en place des clips (10).

## 2. ÉTAPE FINALE

### 1- BOUCLIER AVANT



Brancher les connecteurs des radars de proximité.



Reposer le bouclier avant ([Bouclier avant : Dépose - Repose](#)).

## 2- BOUCLIER ARRIÈRE



Brancher les connecteurs des radars de proximité.



Reposer l'absorbeur de chocs sur le bouclier arrière à l'aide de rivets.



Reposer le bouclier arrière ([Bouclier arrière : Dépose - Repose](#)).



Repair-80x03x03x09-01x37-1-5-1.xml



XSL version : 3.02 du 22/07/11