

PORTE-MOYEU DE DEMI-TRAIN AVANT : DÉPOSE - REPOSE



Attention, un ou des avertissements sont présents dans cette méthode



Couples de serrage

vis de colonnettes

30 N.m

Outillage spécialisé indispensable

Outil d'immobilisation des moyeux.

Rou. 604-01

Matériel indispensable

outil de diagnostic

ATTENTION



- Pour ne pas détériorer le flexible de frein :
 - ne pas mettre le flexible en tension,
 - ne pas vriller le flexible,
 - vérifier l'absence de contact avec les éléments environnants.

DÉPOSE

1. ÉTAPE DE PRÉPARATION À LA DÉPOSE

- Mettre le véhicule sur un pont élévateur à deux colonnes [Véhicule : Remorquage et levage](#) (02A, Moyens de levage).
- Mettre les roues droites.
- Verrouiller le calculateur d'airbag pour déverrouiller la colonne de direction à l'aide de l'outil de diagnostic (voir [Diagnostic - Remplacement des organes](#)) (88C, Airbag et prétensionneurs).
- Déposer la roue avant [Roue : Dépose - Repose](#).

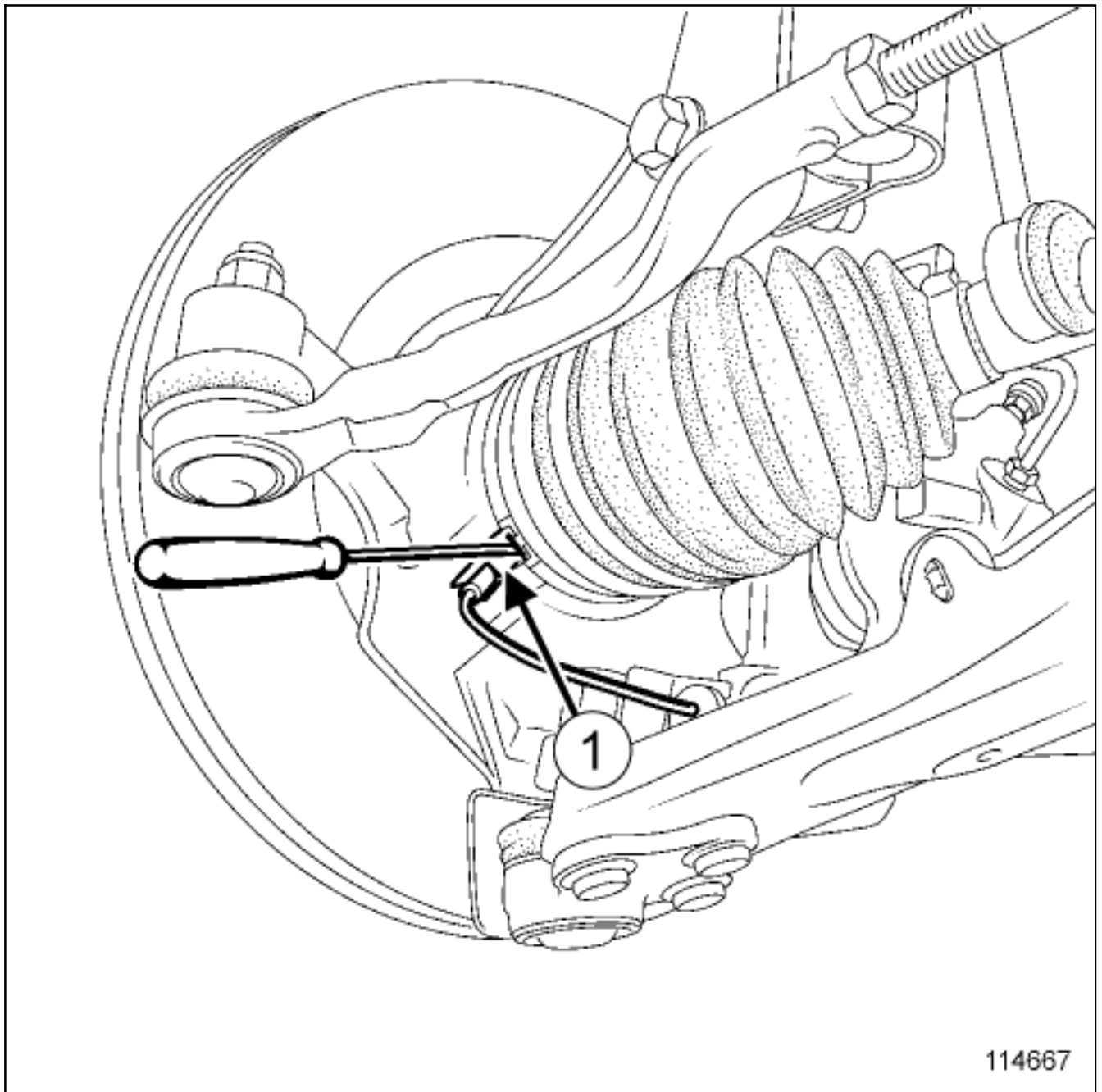

114667

□ Déverrouiller le capteur de vitesse de roue(1) en agissant avec précaution sur la languette du porte-capteur à l'aide d'un tournevis plat pour éviter tout dysfonctionnement du système ABS.

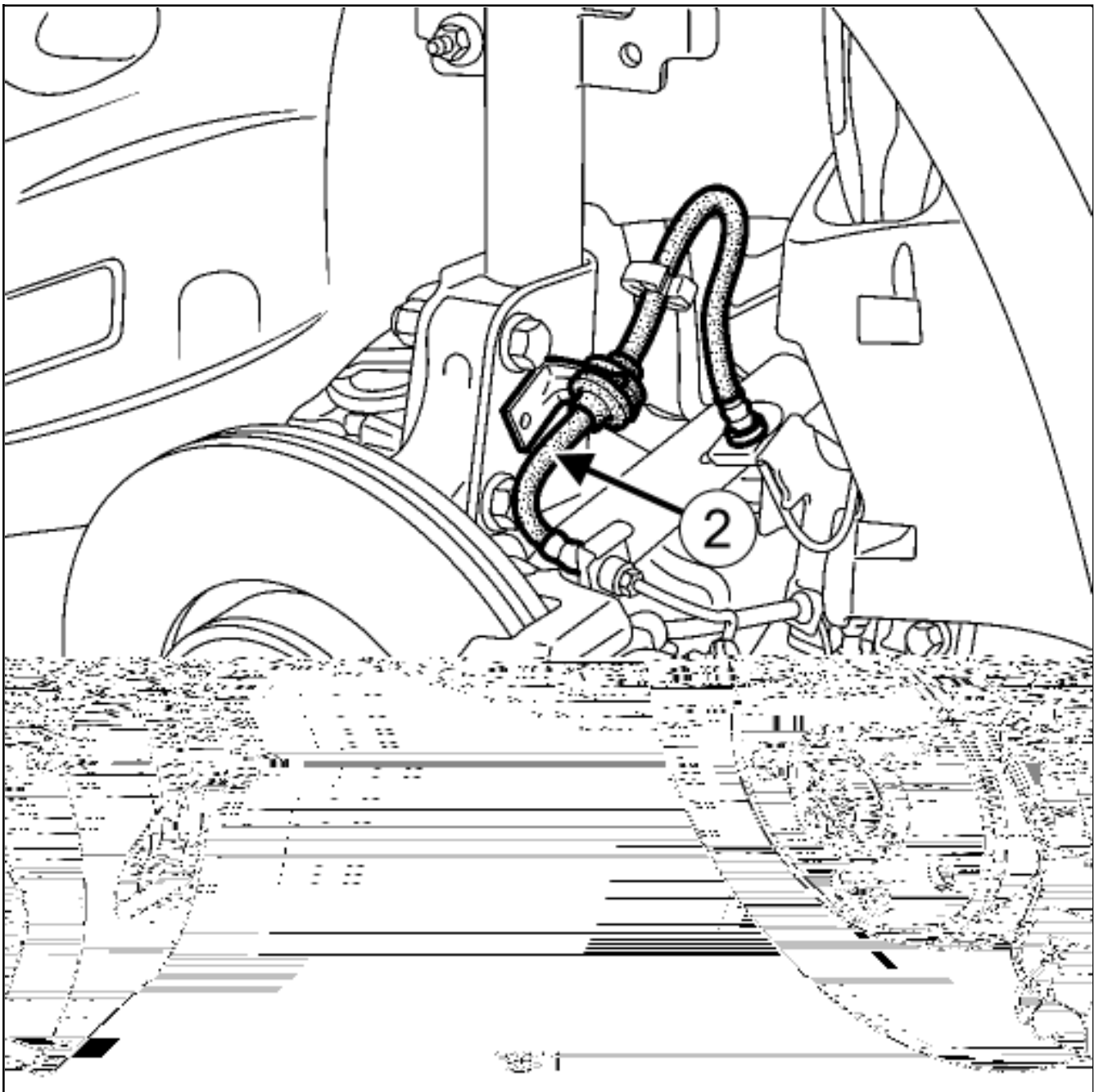

■ Dégrafer le flexible de frein(2) de l'amortisseur en ayant pris soin de repérer la position de la bonnette.

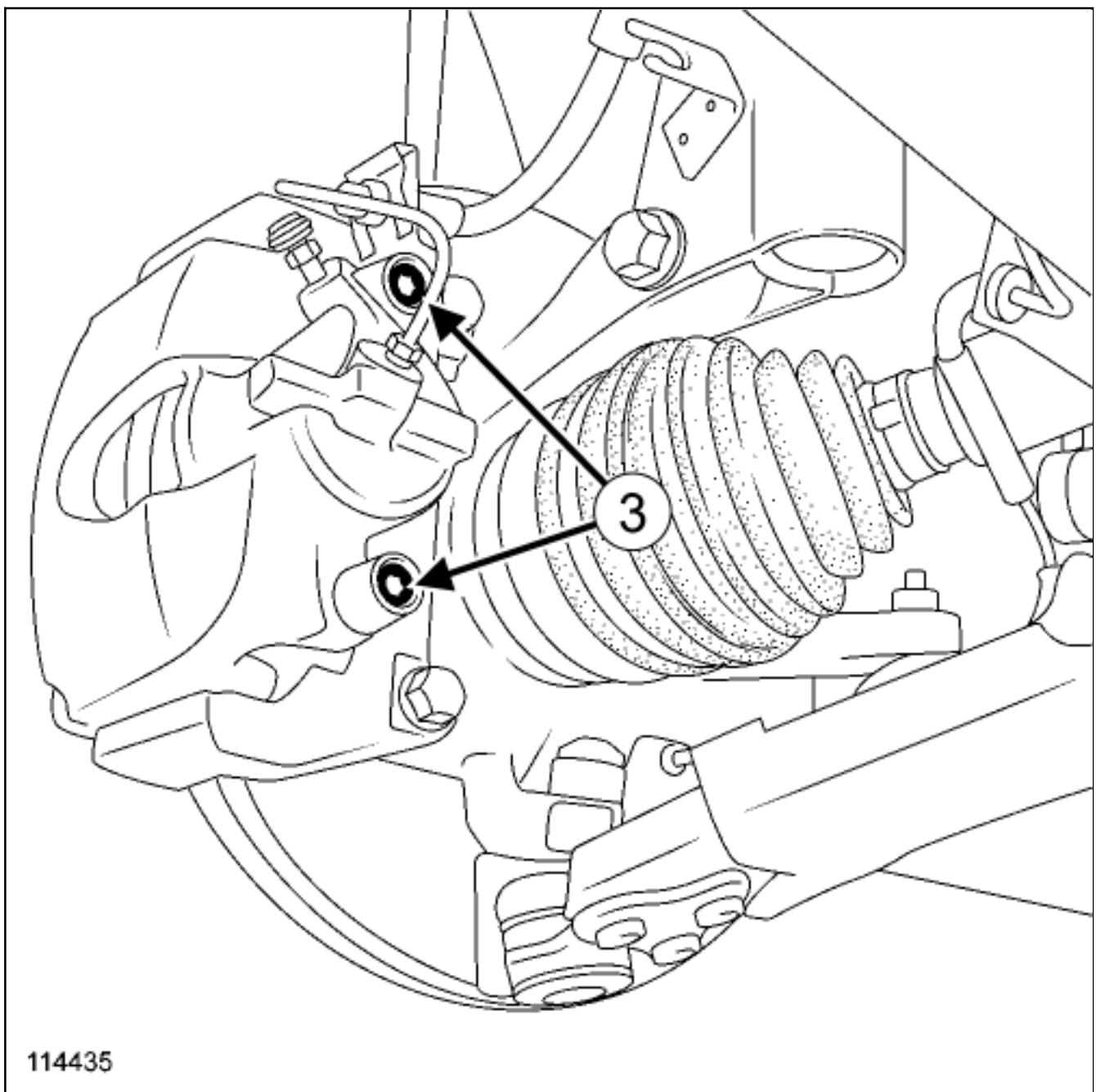

- Déposer :
 - les vis(3) de colonnettes,
 - l'étrier de frein du support d'étrier.
- Suspendre l'étrier de frein au ressort de suspension.
- Déposer :
 - le support d'étrier([voir 31A, Eléments porteurs avant, Support d'étrier de frein avant : Dépose - Repose](#)) ,
 - le disque de frein([voir 31A, Eléments porteurs avant, Disque de frein avant : Dépose - Repose](#)) .

2. ÉTAPE DE DÉPOSE DE LA PIÈCE ÉTUDIÉE



ATTENTION

- Pour ne pas endommager de façon irréversible le roulement de moyeu avant :
 - Ne pas desserrer ou serrer l'écrou de transmission roues au sol.
 - Ne pas poser le véhicule, roues au sol, avec transmission desserrée ou déposée.

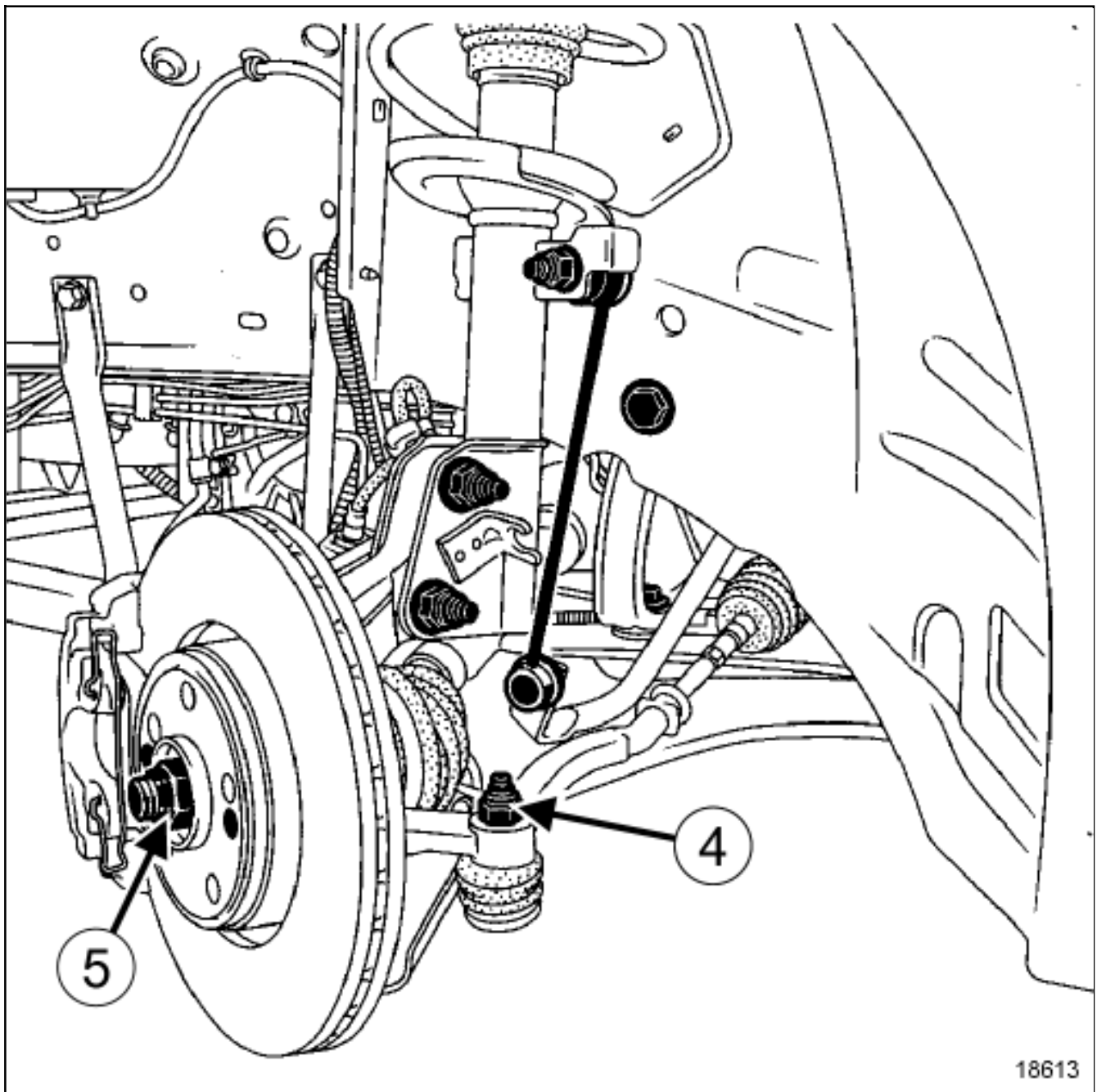

■ Déposer l'écrou (4) de la rotule de direction.

■ Desserrer l'écrou (5) de moyeu à l'aide de l'outil Outil d'immobilisation des moyeux.(Rou. 604-01) .

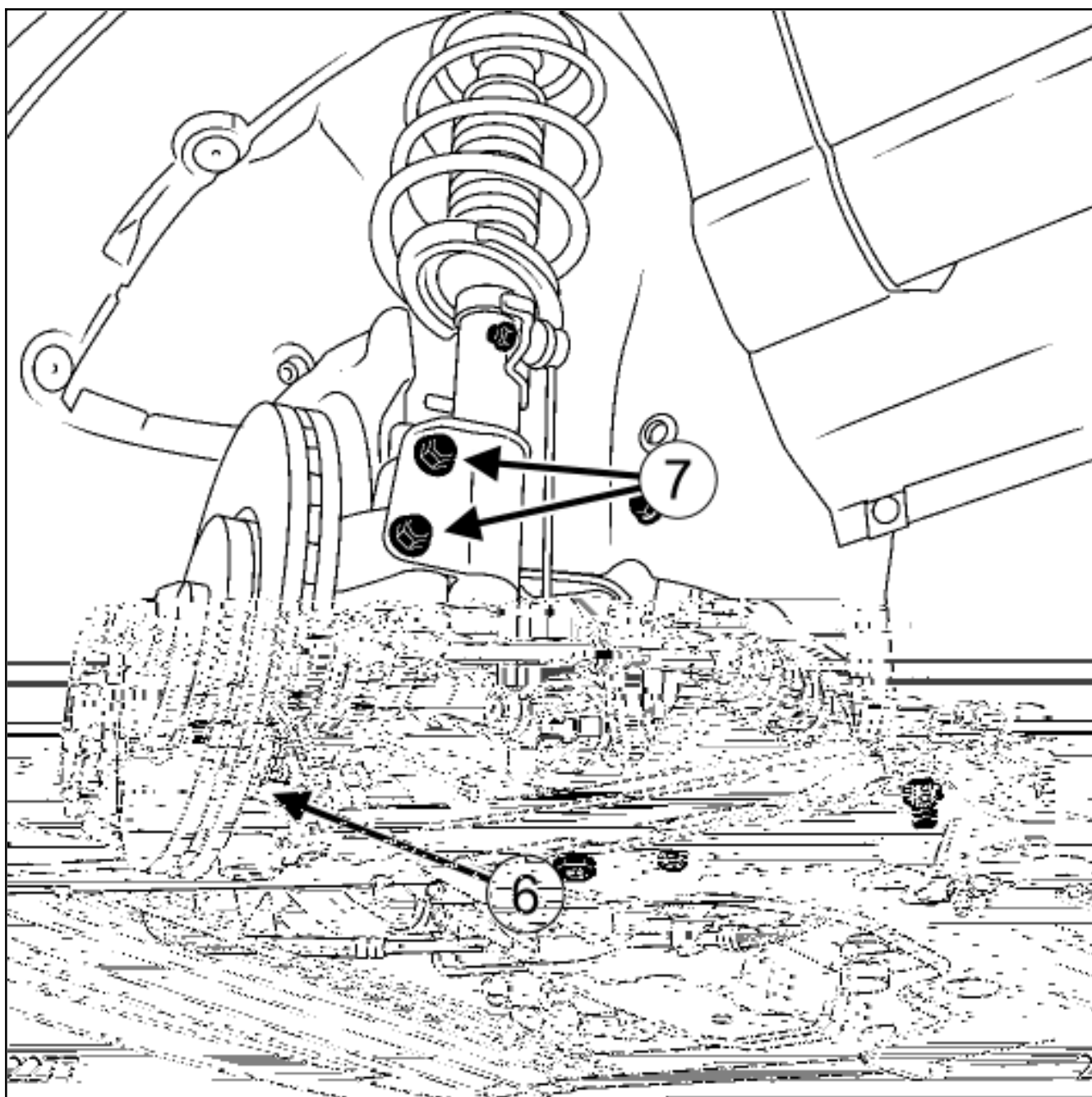

- Déposer l'écrou (6) de rotule inférieure.
- Décoller la rotule du porte-moyeu à l'aide d'un levier en prenant appui sous la caisse du véhicule.
- Déposer la protection du soufflet de la rotule inférieure.
- Insérer la rotule dans le porte-moyeu.
- Déposer :
 - les vis inférieures(7) de l'amortisseur,
 - le porte-moyeu.

1. ÉTAPE DE PRÉPARATION À LA REPOSE

- Remplacer systématiquement la protection de la rotule inférieure.

2. ÉTAPE DE REPOSE DE LA PIÈCE ÉTUDIÉE

- Appliquer quelques gouttes de frein de vis haute résistance([voir Véhicule : Pièces et ingrédients pour la réparation](#)) sur l'écrou de transmission.



ATTENTION

- Pour ne pas endommager de façon irréversible le roulement de moyeu avant :
 - Ne pas desserrer ou serrer l'écrou de transmission roues au sol.
 - Ne pas poser le véhicule, roues au sol, avec transmission desserrée ou déposée.

- Reposer :
 - le porte-moyeu,
 - les vis inférieures de l'amortisseur,
 - l'écrou de la rotule inférieure,
 - l'écrou de la rotule de direction,
 - l'écrou de moyeu.

- Serrer aux couples [Train avant : Couple de serrage](#) :
 - les vis inférieures d'amortisseur,
 - l'écrou de rotule inférieure,
 - l'écrou de rotule de direction,
 - l'écrou de moyeu.

3. ÉTAPE FINALE

- Reposer :
 - le disque de frein avant([voir 31A, Eléments porteurs avant, Disque de frein avant : Dépose - Repose](#)) ,
 - le support d'étrier de frein([voir 31A, Eléments porteurs avant, Support d'étrier de frein avant : Dépose - Repose](#)) ,
 - l'étrier de frein sur le support d'étrier de frein.

- Serrer au couple les vis de colonnettes **30 N.m**.

- Agrafer le flexible de frein sur l'amortisseur selon le repère effectuer à la dépose.

- Clipper le capteur de vitesse de roue.

- Déverrouiller le calculateur d'airbag pour verrouiller la colonne de direction à l'aide de l'outil de diagnostic([voir Diagnostic - Remplacement des organes](#)) (88C, Airbag et prétensionneurs).

- Reposer la roue avant [Roue : Dépose - Repose](#) .



IMPORTANT

Pour éviter tout accident, mettre en contact les pistons, les plaquettes et les disques de frein en appuyant plusieurs fois sur la pédale de frein.

- ☐ Contrôler la géométrie des trains roulants [Trains roulants : Contrôle](#) .
- ☐ Régler si nécessaire le train avant [Train avant : Réglage](#) .

LAMPES A DECHARGE(LADECH)

- ☐ Effectuer impérativement une initialisation du système des lampes [Projecteur avant : Réglage](#) (80B, Projecteurs avant).



Repair-13x02x03x12-01x37-1-9-1.xml



XSL version : 3.02 du 22/07/11